

KONTAKT-GRILL

CONTACT GRILL

**750
WATT**

- D** Bedienungsanleitung
- CZ** Návod k obsluze
- HR** Upute za uporabu
- PL** Instrukcja obsługi
- RO** **MD** Instrucțiuni de folosire
- SK** Návod na obsluhu
- BG** Инструкция за употреба

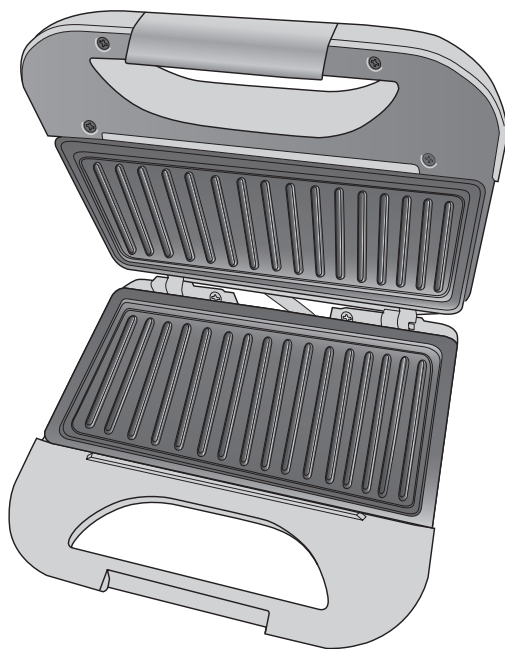

**KONTAKTGRILL | KONTAKTNÍ GRIL | KONTAKTNI ROŠTILJ
GRILL KONTAKTOWY | GRĂȚAR ELECTRIC | KONTAKTNÝ GRIL
КОНТАКТЕН ГРИЛ**



- D** Klappen Sie vor dem Lesen die Seite mit den Abbildungen aus und machen Sie sich anschließend mit allen Funktionen des Gerätes vertraut.
- CZ** Před čtením si otevřete stranu s obrázky a potom se seznámte se všemi funkcemi přístroje.
- HR** Prije nego što pročitate tekst, otvorite stranicu sa slikama i upoznajte se na osnovu toga sa svim funkcijama uređaja.
- PL** Przed przeczytaniem proszę rozłożyć stronę z ilustracjami, a następnie proszę zapoznać się z wszystkimi funkcjami urządzenia.
- RO MD** Înainte de a citi instrucțiunile, priviți imaginile și familiarizați-vă cu toate funcțiile aparatului.
- SK** Pred čítaním si odklopte stranu s obrázkami a potom sa oboznámte so všetkými funkciami prístroja.
- BG** Преди да прочетете отворете страницата с фигурите и след това се запознайте с всички функции на уреда.

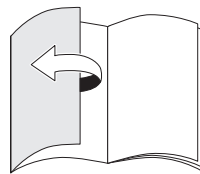
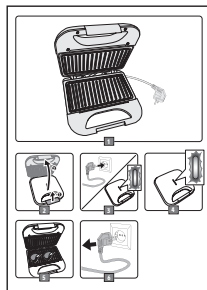

D	Bedienungs- und Sicherheitshinweise	4
CZ	Pokyny pro obsluhu a bezpečnostní pokyny	12
HR	Upute za uporabu i za Vašu sigurnost	19
PL	Wskazówki dotyczące obsługi i bezpieczeństwa	26
RO, MD	Instrucțiuni de utilizare și de siguranță	34
SK	Pokyny pre obsluhu a bezpečnostné pokyny	42
BG	Инструкции за употреба и безопасност	49

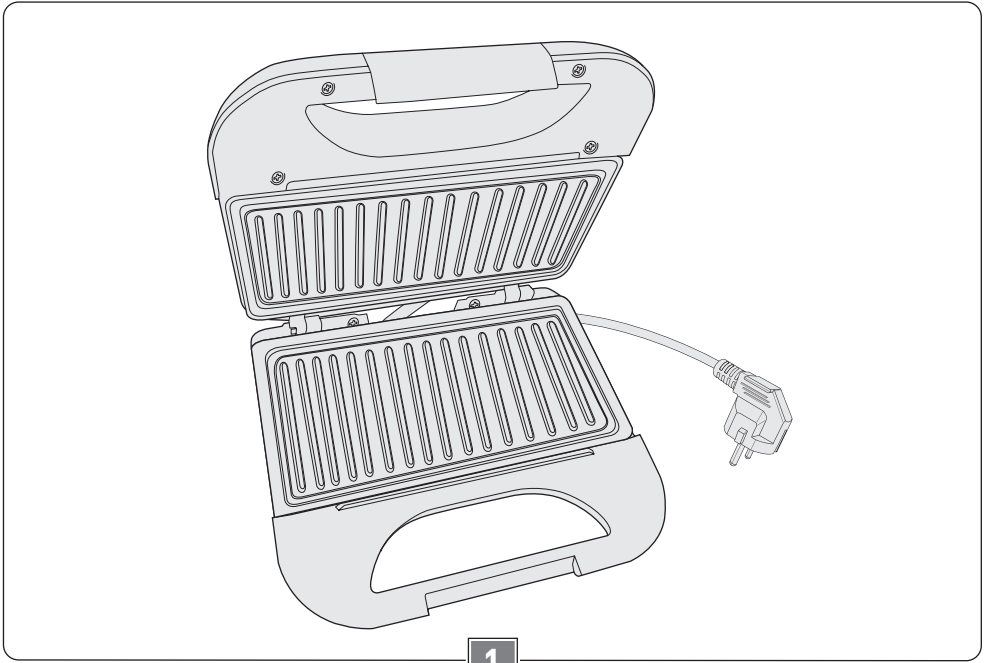

1

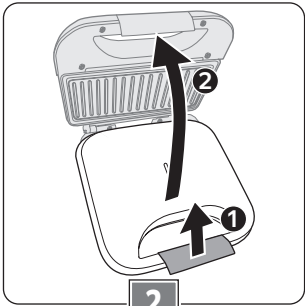

2

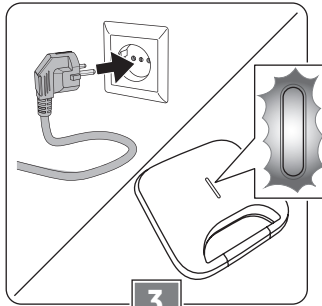

3

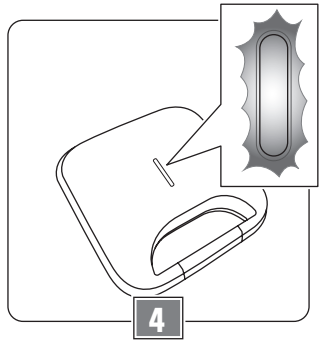

4

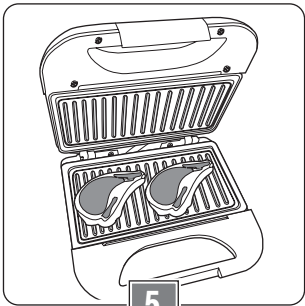

5

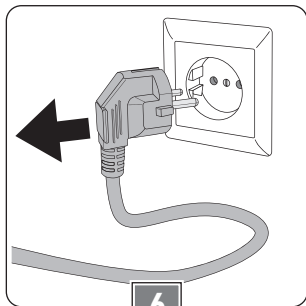

6

Sehr geehrte Kundin, sehr geehrter Kunde!

Wir beglückwünschen Sie zum Kauf Ihres neuen Gerätes. Sie haben sich für ein Produkt mit hervorragendem Preis-/Leistungsverhältnis entschieden, das Ihnen viel Freude bereiten wird.

Machen Sie sich vor der Benutzung des Gerätes mit allen Bedienungs- und Sicherheitshinweisen vertraut.

Benutzen Sie das Gerät nur wie beschrieben und für die angegebenen Einsatzbereiche. Händigen Sie alle Unterlagen bei Weitergabe des Gerätes an Dritte mit aus.

Lieferumfang (Bild)

- Kontaktgrill
- Bedienungsanleitung

Kontrollieren Sie, ob alle Teile vorhanden sind und überprüfen Sie das Gerät auf Transportschäden.

Nehmen Sie ein beschädigtes Gerät nicht in Betrieb!

Im Schadensfall wenden Sie sich bitte an eine Kaufland-Filiale.

Sicherheit

Lesen Sie die Bedienungsanleitung sorgfältig durch, bevor Sie das Gerät zum ersten Mal verwenden.

Für einen sicheren Gebrauch, befolgen Sie alle nachfolgenden Sicherheitshinweise.

Symbole und ihre Bedeutung



Bedienungsanleitung lesen!



Achtung! Heiße Oberflächen!



Gefahr durch elektrische Spannung!



Allgemeines Gefahrensymbol!



Diese Symbol kennzeichnet Materialien und Gegenstände, die dazu bestimmt sind, mit Lebensmitteln in Berührung zu kommen.

Bestimmungsgemäße Verwendung

- Das Gerät ist ausschließlich zum Kontaktgrillen von Lebensmitteln in haushaltsüblichen Mengen bestimmt.
- Verwenden Sie das Gerät nicht im Freien.
- Das Gerät ist nur für den Einsatz in privaten Haushalten bestimmt. Es ist nicht für den gewerblichen Gebrauch vorgesehen.
- Benutzen Sie das Gerät nur für den beschriebenen Anwendungsbereich und mit dem originalen Zubehör. Jede andere Verwendung oder Veränderung des Gerätes gilt als nicht bestimmungsgemäß. Für aus bestimmungswidriger Verwendung oder falscher Bedienung entstandene Schäden wird keine Haftung übernommen.

Sicherheit von Kindern und Personen



Warnung!

Erstickungsgefahr für Kinder beim Spielen mit Verpackungsmaterial!

- Verpackungsmaterial unbedingt von Kindern fernhalten.

- Dieses Gerät können Kinder im Alter ab 8 Jahren und darüber sowie Personen mit verminderten physischen, sensorischen oder mentalen Fähigkeiten oder Mangel an Erfahrung und Wissen benutzen, wenn sie beaufsichtigt werden oder bezüglich des sicheren Gebrauchs des Gerätes unterwiesen wurden und die daraus resultierenden Gefahren verstanden haben.
- Kinder dürfen nicht mit dem Gerät spielen.
- Reinigung und Benutzerwartung dürfen nicht von Kindern durchgeführt werden, es sei denn, sie sind 8 Jahre oder älter und werden beaufsichtigt.
- Kinder jünger als 8 Jahre sind vom Gerät und der Anschlussleitung fernzuhalten.

Allgemeine Sicherheit

- Das Gerät muss regelmäßig auf Zeichen von Beschädigungen untersucht werden.
- Das Gerät darf nicht verwendet werden, wenn Netzkabel oder Gehäuse beschädigt sind.
- Ist das Netzkabel beschädigt, darf es nur durch eine autorisierte Reparaturdienststelle ersetzt werden, um Gefährdungen zu vermeiden.
- Lebensmittel können brennen. Halten Sie ausreichend Abstand zu brennbaren Gegenständen, wie beispielsweise Gardinen.

**Warnung!**

Verbrennungsgefahr durch heiße Oberflächen! Während des Betriebes können die berührbaren Oberflächen des Gerätes sehr heiß sein.

- Fassen Sie das Gerät nur am Griff an.
- Berühren Sie während des Betriebes nie die Heizplatten.

-
- Dieses Gerät ist nicht dazu bestimmt, mit einer externen Zeitschaltuhr oder einem separaten Fernwirksystem betrieben zu werden.
 - Schließen Sie das Gerät nur an eine Stromversorgung an, deren Spannung und Frequenz mit den Angaben auf dem Typenschild übereinstimmen! Das Typenschild befindet sich an der Unterseite des Gerätes.
 - Schließen Sie das Gerät nur an eine unbeschädigte, vorschriftsmäßig installierte Schutzkontaktsteckdose an.
 - Stellen Sie das Gerät immer auf eine trockene, stabile und ebene Fläche.
 - Stellen Sie das Gerät so auf, dass der Abstand zu allen Seiten mindestens 10 cm und nach oben 1 m beträgt.
 - Das Gerät darf nicht auf einer heißen Fläche oder in der Nähe einer Wärmequelle aufgestellt werden.
 - Gegenstände aus Metall, wie z. B. Besteck oder Alufolie, dürfen nicht auf die Grillplatten gelegt werden, da sie heiß werden können.
 - WARNUNG: Brandgefahr! Niemals Gegenstände auf den Grillplatten lagern.
 - WARNUNG: Holzkohle oder ähnliche Brennstoffe dürfen für dieses Gerät nicht verwendet werden.
 - Nutzen Sie das Gerät nur im geschlossenen Zustand.
 - Nutzen Sie das Gerät nicht zum Flambieren von Lebensmitteln.
 - Stellen Sie keine Alu-Schalen, Pfannen oder ähnliches auf die Heizplatten.
 - Verwenden Sie zum Auflegen, Wenden und Entnehmen der Lebensmittel kein Besteck aus Metall oder andere Gegenstände, die die Antihafbeschichtung der Einsätze beschädigen könnten.
 - Überhitzen Sie Ihr Koch-, Brat- und Backgeschirr nicht, um Rauchentwicklung zu vermeiden, die für kleine Tiere (z. B. Vögel) mit einem besonders empfindlichen Atmungssystem gefährlich sein kann. Wir empfehlen Ihnen, Vögel nicht in der Küche zu halten.
 - Das Netzkabel darf mit den heißen Teilen des Gerätes nicht in Kontakt kommen.

- Lassen Sie das Gerät während des Betriebes niemals unbeaufsichtigt.
- Bewegen Sie das Gerät nicht, solange es noch heiß ist.
- Ziehen Sie nach jedem Gebrauch den Netzstecker aus der Steckdose.
- Schalten Sie das Gerät vor jeder Reinigung aus und trennen Sie es vom Stromnetz.
- Lassen Sie das Gerät und das Zubehör vor Reinigung oder Aufbewahrung abkühlen.
- Stellen Sie sicher, dass kein Wasser auf das Netzkabel oder den Netzstecker tropft.
- Das Gerät und das Netzkabel mit Stecker nie in Wasser oder andere Flüssigkeiten tauchen und nicht unter fließendem Wasser reinigen!
- Das Gerät darf nicht im Geschirrspüler gereinigt werden.
- Beachten Sie den Abschnitt „Reinigen und Pflegen“.

Vor der ersten Inbetriebnahme

- Entfernen Sie vor dem ersten Gebrauch alle Verpackungsmaterialien vom Gerät.
- Reinigen Sie das Gerät vor der ersten Nutzung sorgfältig. Beachten Sie hierzu den Abschnitt „Reinigen und Pflegen“.

Gerät vorbereiten

Gerät aufstellen



Warnung!

Lebensmittel können brennen. Halten Sie ausreichend Abstand zu brennbaren Gegenständen, wie beispielsweise Gardinen.

Achtung!

Das Gerät ist mit rutschfesten Kunststofffüßen ausgestattet. Bei Möbeln, die mit Lacken oder Kunststoff beschichtet sind oder mit Pflegemitteln behandelt wurden, kann nicht ausgeschlossen werden, dass diese Stoffe die Kunststofffüße angreifen und aufweichen. Legen Sie gegebenenfalls eine rutschfeste Unterlage unter das Gerät.

- Stellen Sie das Gerät auf eine stabile, ebene und hitzebeständige Fläche.

Deckel öffnen (Bild 2)

- Öffnen Sie den Deckel des Gerätes, indem Sie die Verriegelung lösen (1) und dann den Deckel nach oben klappen (2).

Heizplatten einfetten

- Fetten Sie die antihaftbeschichteten Heizplatten leicht mit hitzebeständigem Speisefett ein, um ein Festkleben der Lebensmittel zu vermeiden.

Grillgut vorbereiten

- Bereiten Sie die Lebensmittel immer vor, bevor Sie das Gerät einschalten.

Achtung!

Verwenden Sie keine zu dicken Lebensmittel, um eine Beschädigung des Gerätes beim Schließen des Gerätedeckels zu vermeiden.

Gerät einschalten (Bild)

- Schließen Sie den Deckel des Gerätes, damit dieses schneller aufheizen kann.
- Stecken Sie den Netzstecker in eine unbeschädigte, vorschriftsmäßig installierte Schutzkontaktsteckdose.

Die rote Indikationsleuchte leuchtet und zeigt den Betrieb des Gerätes an.

Zubereitung (Bild +)

Sobald die Indikationsleuchte grün leuchtet, ist das Gerät vorgeheizt und kann befüllt werden.

Hinweis: Um die Temperatur zu halten, heizt das Gerät während des Grillens mehrmals nach. Während des Nachheizvorgangs leuchtet die Indikationsleuchte rot. Ist die optimale Temperatur wieder erreicht, leuchtet die Indikationsleuchte erneut grün.



Warnung!

Verbrennungsgefahr durch heiße Oberflächen! Während des Betriebes können die berührbaren Oberflächen des Gerätes sehr heiß sein.

- Fassen Sie das Gerät nur am Griff an.
- Berühren Sie während des Betriebes nie die Heizplatten.



Warnung!

Verbrennungsgefahr beim Öffnen des Deckels!

- Öffnen Sie den Deckel vorsichtig.
- Tragen Sie gegebenenfalls Topf-Handschuhe.

Achtung!

Verwenden Sie zum Befüllen und Entleeren des Gerätes nur Utensilien aus Holz oder hitzebeständigem Kunststoff, um eine Beschädigung der Heizplatten zu vermeiden.

- Öffnen Sie den Deckel des Gerätes, indem Sie die Verriegelung lösen und den Deckel nach oben klappen.
- Legen Sie das Grillgut auf.
- Schließen Sie den Deckel, indem Sie ihn nach unten klappen und die obere Heizplatte auf dem Grillgut aufliegt.
- Kontrollieren Sie in regelmäßigen Abständen, ob das Grillgut schon Ihren Vorstellungen entspricht.
- Entnehmen Sie das Grillgut, wenn die Lebensmittel gar sind und der gewünschte Bräunungsgrad erreicht ist.

Gerät ausschalten (Bild)

Ziehen Sie den Netzstecker aus der Steckdose und lassen Sie Gerät und Zubehör abkühlen.

Rezeptbeispiel

Steak mariniert

Zutaten:

- 200 g Steak natur
- 5 EL Sonnenblumenöl
- 1 Knoblauchzehe
- Salz
- Pfeffer
- Paprikapulver

Zubereitung:

- Knoblauchzehe sehr klein schneiden und mit Öl, etwas Salz, Pfeffer und Paprikapulver mischen.

- Das Steak in die Marinade geben und von allen Seiten bestreichen.
- Marinade ca. 20 Minuten einwirken lassen.

Reinigen und Pflegen



Warnung!

Stromschlaggefahr durch Nässe!
Das Gerät

- nicht in Wasser tauchen;
- nicht unter fließendes Wasser halten;
- nicht im Geschirrspüler reinigen.



Vorsicht!

Verbrennungsgefahr durch heiße Oberflächen!

- Lassen Sie das Gerät und das Zubehör immer vollständig abkühlen, bevor Sie es reinigen.

Achtung!

- Reinigen Sie das Gerät niemals mit Reinigungs- oder Lösungsmitteln, da diese das Gerät beschädigen oder bei der nächsten Benutzung die Lebensmittel verunreinigen können.
- Verwenden Sie weder Scheuerschwämme noch scheuernde Reinigungsmittel, damit die Oberflächen des Gerätes nicht beschädigt werden.
- Schütten Sie nie kaltes Wasser über die erhitzten Heizplatten oder das Gerät.
- Kratzen Sie angebrannte Lebensmittelreste nicht mit harten Gegenständen ab. Das Gerät kann dadurch beschädigt werden.
- Entfernen Sie grobe Verschmutzungen mit einem Spatel aus Holz oder Kunststoff von den Grillplatten.

- Öl- oder Fettreste können Sie mit einem Küchenpapier abreiben und zum Restmüll geben. Auf keinen Fall darf die Entsorgung von Öl oder Fett über den Abfluss (Spülbecken, Toilette) erfolgen.

Vor dem ersten Gebrauch

Vor der ersten Inbetriebnahme muss das Gerät gründlich gereinigt werden.

- Reinigen Sie das Gerät und die Heizplatten wie in Abschnitt „Gerät reinigen“ beschrieben.
- Schließen Sie den Deckel, indem Sie ihn hinunterklappen und die Verriegelung zu drücken, bis sie hörbar einrastet.
- Stecken Sie den Netzstecker in die Steckdose und lassen Sie das Gerät im geschlossenen Zustand 10 Minuten aufheizen, um produktionsbedingte Rückstände an den Heizplatten zu beseitigen.

Hinweis: Durch das Verdampfen produktionsbedingter Rückstände kann es zu leichter Rauch- und Geruchsentwicklung kommen. Das ist normal und ungefährlich. Öffnen Sie für ausreichende Belüftung zum Beispiel ein Fenster.

- Lassen Sie das Gerät danach vollständig abkühlen und reinigen Sie das Gerät und die Heizplatten erneut mit einem leicht angefeuchteten Tuch.
- Trocknen Sie die Heizplatten und das Gerät anschließend gründlich ab.

Gerät reinigen

- Stellen Sie sicher, dass der Netzstecker aus der Steckdose gezogen ist.
- Lassen Sie das Gerät immer vollständig abkühlen, bevor Sie es reinigen.

- Reinigen Sie die Heizplatten mit einem feuchten Schwamm und etwas Spülmittel. Achten Sie dabei darauf, dass kein Wasser an den Seiten des Gerätes herunterläuft.
- Wischen Sie mit einem leicht angefeuchteten Tuch nach, um Spülmittelreste zu entfernen.
- Reinigen Sie die Außenseite des Gerätes nur mit einem leicht angefeuchteten Tuch.
- Trocknen Sie die Heizplatten und das Gerät anschließend gründlich ab.

Aufbewahrung

- Lassen Sie das Gerät immer vollständig abkühlen, bevor Sie es verstauen.
- Klappen Sie den Deckel des Gerätes zu und verriegeln Sie ihn.
- Lagern Sie das Gerät an einem sauberen, trockenen und staubfreien Ort.

Entsorgung

Verpackung entsorgen

Die Produktverpackung besteht aus recyclingfähigen Materialien. Entsorgen Sie die Verpackungsmaterialien entsprechend ihrer Kennzeichnung bei den öffentlichen Sammelstellen bzw. gemäß den landesspezifischen Vorgaben.

Altgerät entsorgen



Wenn Sie das Elektrogerät nicht mehr verwenden wollen, geben Sie es bei einer öffentlichen Sammelstelle für Elektroaltgeräte kostenlos ab. Elektroaltgeräte dürfen in keinem Fall in die Restabfalltonnen gegeben werden (siehe Symbol).

Entsorgen Sie Elektrogeräte nicht über den Hausmüll.

Gemäß europäischer Richtlinie 2012/19/EU über Elektro- und Elektronik-Altgeräte und Umsetzung in nationales Recht müssen verbrauchte Elektrogeräte getrennt gesammelt und einer umweltgerechten Wiederverwertung zugeführt werden.

Recycling-Alternative zur Rücksendeaufforderung:

Der Eigentümer des Elektrogerätes ist, alternativ anstelle Rücksendung, zur Mitwirkung bei der sachgerechten Verwertung im Falle der Eigentumsaufgabe verpflichtet. Das Altgerät kann hierfür auch einer Rücknahmestelle überlassen werden, die eine Beseitigung im Sinne des nationalen Kreislaufwirtschafts- und Abfallgesetzes durchführt.

Nicht betroffen sind den Altgeräten beigefügte Zubehörteile und Hilfsmittel ohne Elektrobestandteile.

Weitere Entsorgungshinweise

Geben Sie das Elektroaltgerät so zurück, dass seine spätere Wiederverwendung oder Verwertung nicht beeinträchtigt wird.

Elektroaltgeräte können Schadstoffe enthalten. Bei falschem Umgang oder Beschädigung des Gerätes können diese bei der späteren Verwertung des Gerätes zu Gesundheitsschäden oder Gewässer- und Bodenverunreinigungen führen.

Technische Daten

Modell	NN-SM-02
Spannung	220-240 V~
Frequenz	50-60 Hz
Leistung	750 W
Abmessungen	Höhe x Breite x Tiefe ca. 70 x 230 x 220 mm



Garantie

Kaufland gewährt Ihnen ab dem Kaufdatum eine Garantie von 3 Jahren.

Von der Garantie ausgenommen sind Schäden, die auf Nichtbeachtung der Bedienungsanleitung, missbräuchliche Verwendung, unsachgemäße Behandlung, eigenmächtige Reparaturen oder unzureichende Wartung und Pflege zurückzuführen sind.

Vážená zákaznice, vážený zákazník!

Gratulujeme vám ke koupi nového přístroje. Rozhodli jste se pro produkt s vynikajícím poměrem ceny a výkonu, který vám bude přinášet mnoho radosti.

Před použitím přístroje se seznamte se všemi pokyny pro obsluhu a bezpečnostními pokyny. Používejte přístroj jen popsáním způsobem a pro uvedené oblasti použití. Při předání přístroje další osobě jí také předejte všechny podklady.

Rozsah dodávky (obrázek 1)

- Kontaktní gril
- Návod k obsluze

Zkontrolujte, zda jsou přítomny všechny díly a přístroj nebyl během přepravy poškozen.

Poškozený přístroj neuvádějte do provozu!

V případě poškození se prosím obraťte na některou pobočku společnosti Kaufland.

Bezpečnost

Před prvním použitím přístroje si pečlivě přečtěte návod k obsluze.

Aby přístroj mohl být bezpečně používán, je nutné dodržovat všechny následující bezpečnostní pokyny.

Symbyoly a jejich význam



Přečtěte si návod k obsluze!



Pozor! Horké povrchy!



Nebezpečí v důsledku elektrického napětí!



Všeobecný symbol nebezpečí!



Tento symbol označuje materiály a předměty, které smějí přijít do kontaktu s potravinami.

Použití v souladu s určením

- Příklad je určen výlučně ke kontaktnímu grilování potravin v běžném domácím množství.
- Nepoužívejte přístroj venku.
- Příklad je určen jen k použití v soukromých domácnostech. Není zamýšlen ke komerčnímu použití.
- Používejte přístroj jen pro popsanou oblast použití a s originálním příslušenstvím. Každé jiné použití nebo změna přístroje je považována za použití v rozporu s určením. Za škody vzniklé následkem použití v rozporu s určením nebo špatné obsluhy nepřebírá prodávající odpovědnost.

Bezpečnost dětí a osob



Varování!

Pro děti nebezpečí zadušení při hře s balicím materiálem!

- Obalový materiál vždy uchovávejte mimo dosah dětí.

- Tento přístroj mohou používat děti od věku 8 let a vyšším a osoby se sníženými fyzickými, senzorickými nebo mentálními schopnostmi nebo nedostatečnými zkušenostmi a vědomostmi, pokud tak činí pod dohledem nebo byly zaškoleny pro bezpečné používání přístroje a pochopily případné hrozící nebezpečí.
- S přístrojem si nesmějí hrát děti.
- Čištění a údržbu vykonávanou uživatelem nesmí provádět děti, pokud nejsou ve věku 8 let a starší pokud tak nebudou činit pod dohledem.
- Příklad a jeho síťový kabel musí být mimo dosah dětí mladších 8 let.

Všeobecná bezpečnost

- Příklad je nutné pravidelně kontrolovat na známky poškození.
- Příklad se nesmí používat, pokud je síťový kabel nebo kryt poškozen.
- Jestliže je síťový kabel poškozen, smí jej vyměnit jen autorizovaný servis, aby nedošlo k ohrožení.
- Potraviny mohou začít hořet. Udržujte dostatečnou vzdálenost od hořlavých předmětů, jako například záclon.



Varování!

Nebezpečí popálení o horký povrch! Během provozu se mohou plochy, kterých je možné se dotknout, velmi zahřát.

- Přístroj držte vždy pouze za rukojeť.
- Během provozu se nikdy nedotýkejte opékačích desek.

- Tento přístroj není určen pro provoz s externími spínači nebo samostatným systémem dálkového ovládání.
- Připojte přístroj jen k elektrickému napájení, jehož napětí a frekvence se shoduje s údaji na typovém štítku! Typový štítek se nachází na spodní straně přístroje.
- Připojte přístroj jen do nepoškozené, podle předpisů instalované zásuvky s ochranným kontaktem.
- Přístroj musí být vždy postaven na suché, stabilní a rovné ploše.
- Postavte přístroj tak, aby na všech stranách byl minimálně 10 cm volný prostor a nad ním minimálně 1 m.
- Přístroj se nesmí postavit na horký povrch nebo do blízkosti tepelného zdroje.
- Kovové předměty, jako např. přibory nebo hliníková fólie, se nesmí pokládat na grilovací desky, protože se mohou zahřívát.
- VAROVÁNÍ: Nebezpečí požáru! Nikdy na grilovacích deskách neskladujte předměty.
- VAROVÁNÍ: Dřevěné uhlí nebo podobné hořlavé látky nesmí být v tomto přístroji používány.
- Používejte přístroj pouze v zavřeném stavu.
- Nepoužívejte přístroj k flambování potravin.
- Nepokládejte na opékačí desky žádné hliníkové misky, pánve apod.
- Ke vkládání, obracení a vyjímání potravin nepoužívejte kovový příbor ani jiné předměty, které by mohly poškodit nepřilnavý povrch vložek.
- Abyste zabránili vytváření kouře, který může být nebezpečný pro malá zvířata (např. ptáky) se zvláště citlivým dýchacím systémem, nepřehřívejte nádoby na vaření a pečení. Doporučujeme Vám nechovat ptáky v kuchyni.
- Síťový kabel nesmí přijít do kontaktu s horkými částmi přístroje.
- Nikdy nenechávejte přístroj v provozu bez dozoru.
- Pokud je přístroj ještě horký, nehýbejte s ním.
- Po každém použití vytáhněte síťovou zástrčku ze zásuvky.

- Před každým čištěním přístroj vypněte a odpojte od elektrické sítě.
- Před čištěním nebo uložením nechejte přístroj a příslušenství zchladnout.
- Zajistěte, aby na síťový kabel nebo síťovou zástrčku nekapala voda.
- Přístroj a síťový kabel se zástrčkou nikdy neponořujte do vody nebo jiných kapalin a nečistěte pod tekoucí vodou!
- Přístroj se nesmí mýt v myčce nádobí.
- Dodržujte doporučení uvedená v části „Čištění a ošetřování“.

Před prvním uvedením do provozu

- Před prvním použitím odstraňte z přístroje všechny obalové materiály.
- Před prvním použitím přístroj pečlivě vyčistěte. Při tom dodržujte pokyny v kapitole „Čištění a ošetřování“.

Příprava přístroje

Instalace přístroje



Varování!

Potraviny mohou začít hořet. Udržujte dostatečnou vzdálenost od hořlavých předmětů, jako například záclon.

Pozor!

Přístroj je vybaven protiskluzovými plastovými nožkami. U nábytku s lakovaným nebo plastovým povrchem či u nábytku ošetřeného speciálními přípravky může dojít k poškození anebo ke změkčení plastu, z nějž jsou nožičky vyrobeny. Přístroj případně postavte na protiskluzovou podložku.

- Přístroj postavte na stabilní, rovnou a žáruvzdornou plochu.

Otevření víka přístroje (obrázek 2)

- Otevřete víko přístroje uvolněním zámku (1) a odklopením víka směrem nahoru (2).

Namaštění opékacích desek

- Opékací desky s nepřilnavým povrchem lehce potřete pomocí tepelně odolného jedlého tuku, aby se zabránilo přilepení potravin.

Příprava potravin ke grilování

- Potraviny si vždy připravte před zapnutím přístroje.

Pozor!

Nepoužívejte příliš velké kusy potravin, abyste zabránili poškození přístroje při zavírání víka přístroje.

Zapnutí přístroje (obrázek 3)

- Zavřete víko přístroje, aby se rychleji zahřál.
- Zapojte elektrickou zástrčku do nepoškozené zásuvky s ochranným kontaktem, instalované podle předpisů.

Červená kontrolka se rozsvítí a indikuje provoz přístroje.

Příprava (obrázek 4 + 5)

Jakmile se rozsvítí zelená kontrolka, přístroj je předeřhátý a může se plnit.

Upozornění: Pro udržování teploty se přístroj během grilování opakovaně zahřívá. Během zahřívání svítí kontrolka červeně. Jakmile je znovu dosažena optimální teplota, kontrolka opět svítí zeleně.



Varování!

Nebezpečí popálení o horký povrch! Během provozu se mohou plochy, kterých je možné se dotknout, velmi zahřát.

- Přístroj držte vždy pouze za rukojeť.
- Během provozu se nikdy nedotýkejte opékacích desek.



Varování!

Nebezpečí popálení při otevírání víka!

- Otevírejte víko opatrně.
- V případě potřeby noste rukavice.

Pozor!

K pokládání a odebrání potravin z přístroje používejte pouze náčiní ze dřeva nebo tepelně odolného plastu, abyste zabránili poškození opékacích desek.

- Otevřete víko přístroje uvolněním zámku a odklopením víka směrem nahoru.
- Položte na gril potraviny určené ke grilování.
- Zavřete víko tak, že ho sklopíte dolů a horní opékačí deska doléhá na grilované potraviny.
- Pravidelně kontrolujte, zda grilované potraviny již odpovídají vašim představám.
- Po dosažení požadovaného stupně opečení potraviny vyjměte.

Vypnutí přístroje (obrázek 6)

Odpojte napájecí kabel a nechte přístroj a příslušenství vychladnout.

Tip na recept

Marinovaný steak

Složení:

- 200 g přírodního steaku
- 5 polévkových lžiček slunečnicového oleje
- 1 stroužek česneku
- sůl
- pepř
- mletá paprika

Příprava:

- Stroužek česneku nakrájejte na velmi malé kousky a smíchejte s olejem, trochou soli, pepře a mleté papriky.
- Steak vložte do marinády a ze všech stran potřete.
- Nechejte marinádu cca 20 minut působit.

Čištění a ošetřování



Varování!

Nebezpečí úrazu elektrickým proudem následkem vlhkosti!

Přístroj není dovoleno:

- namáčet do vody;
- držet pod tekoucí vodou;
- umývat v myčce nádobí.



Opatrně!

Nebezpečí popálení o horký povrch!

- Před čištěním nechejte přístroj a příslušenství vždy zcela vychladnout.

Pozor!

- Nikdy přístroj nečistěte čisticími prostředky nebo rozpouštědly, protože mohou přístroj poškodit nebo při dalším použití znečistit potraviny.
- Nepoužívejte abrazivní houby ani abrazivní čisticí prostředky, aby se nepoškodil povrch přístroje.
- Dbejte na to, abyste na zahřáté opékačí desky nebo přístroj nikdy nenalili studenou vodu.
- Pripálené zbytky potravin nikdy neseškrabujte ostrými předměty. Mohlo by dojít k poškození přístroje.
- Odstraňte hrubé zbytky nečistot z grilovacích desek dřevěnou nebo plastovou špachtlí.
- Zbytky oleje nebo tuku můžete setřít kuchyňským papírem a dát do komunálního odpadu. V žádném případě olej nebo tuk nepouštějte do odpadu (dřez, toaleta).

Před prvním použitím

Před prvním uvedením do provozu je nutné přístroj důkladně vyčistit.

- Vyčistěte přístroj a opékačí desky podle popisu v části „Čištění přístroje“.
- Zavřete víko sklopením dolů a stisknutím zámku, až uslyšíte zaklapnutí.
- Zapojte zástrčku do zásuvky a nechte přístroj na 10 minut v uzavřené poloze zahřívát, abyste z opékačích desek odstranili zbytky látek pocházejících z výroby.

Upozornění: Odpařením zbytků z výroby může dojít k lehkému vývinu kouře a zápachu. Je to normální a není to nebezpečné. Zajistěte dostatečné větrání, například otevřete okno.

- Poté nechte přístroj úplně vychladnout, znovu vyčistěte přístroj a opékačí desky mírně navlhčeným hadříkem.
- Opékačí desky a přístroj poté důkladně osušte.

Čištění přístroje

- Ujistěte se, že je síťová zástrčka vytažena ze zásuvky.
- Před čištěním nechte přístroj vždy zcela vychladnout.
- Očistěte opékačí desky navlhčenou houbou a trochou čisticího prostředku. Při tom dbejte na to, aby po stranách přístroje nestékala voda.
- Přístroj poté otřete mírně navlhčeným hadříkem, abyste odstranili zbytky mycího prostředku.
- Vnější stranu přístroje očistěte pouze lehce navlhčeným hadříkem.
- Opékačí desky a přístroj poté důkladně osušte.

Skladování

- Před uložením nechte přístroj vždy úplně ochladit.
- Zavřete víko přístroje a zajistěte jej.
- Přístroj uchovávejte na čistém, suchém a bezprašném místě.

Likvidace

Likvidace obalu

Obal produktu sestává z recyklovatelných materiálů. Materiály obalu zlikvidujte podle jejich označení na veřejných sběrných místech, popř. podle předpisů dané země.

Likvidace vysloužilého přístroje



Pokud již nebudete chtít elektrický přístroj používat, bezplatně jej odevzdejte na veřejném sběrném místě pro vysloužilé elektrospotřebiče. Vysloužilé elektrospotřebiče se v žádném případě nesmí dostat do kontejnerů pro komunální odpad (viz symbol).

Elektrické přístroje nelikvidujte jako komunální odpad.

Podle evropské směrnice 2012/19/EU o odpadních elektrických a elektronických zařízeních a odpovídajících ustanovení národních právních předpisů se použitá elektrická zařízení musí shromažďovat odděleně od ostatního odpadu a předat k ekologicky šetrné recyklaci.

Recyklace jako alternativa k výzvě k vrácení: Majitel elektrického zařízení je alternativně místo vrácení výrobku povinen se spolupodílet na jeho odborné recyklaci v případě, že se zřekl jeho vlastnictví. Starý přístroj je rovněž možné předat sběrnému místu, které zajistí odstranění ve smyslu národních předpisů o recyklaci a odpadech.

To se netýká příslušenství a pomůcek připojených ke starým zařízením, které nemají elektrické součásti.

Další pokyny k likvidaci

Odevzdejte vysloužilý elektrický přístroj v takovém stavu, aby bylo možné jej později použít znovu nebo recyklovat.

Vysloužilé elektrické přístroje mohou obsahovat škodlivé látky. Při chybném zacházení s přístrojem nebo jeho poškození může při pozdější likvidaci přístroje dojít k poškození zdraví nebo znečištění vod a půdy.

Technické údaje

Model	NN-SM-02
Napětí	220–240 V~
Frekvence	50–60 Hz
Výkon	750 W
Rozměry	Výška x šířka x hloubka cca 70 x 230 x 220 mm



Záruka

Kaufland vám poskytuje záruku 3 let od data zakoupení.

Záruka se nevztahuje na poškození, které je způsobeno nedodržením návodu k obsluze, použitím v rozporu s určením, neodborným zacházením, svévolnými opravami nebo nedostačnou údržbou a ošetřováním.

Cijenjeni kupci,

Čestitamo vam na kupnji novog uređaja. Odlučili ste se za proizvod s izvrsnim omjerom cijene i kvalitete kojeg ćete koristiti s užitkom.

Prije uporabe ovog uređaja upoznajte se sa svim uputama o njegovoj uporabi i sigurnosti. Upotrebljavajte uređaj samo kako je opisano i u navedenim područjima primjene. Pri prosljeđivanju uređaja trećoj osobi predajte i svu dokumentaciju.

Opseg isporuke (slika 1)

- Kontaktni roštilj
- Upute za uporabu

Provjerite da li su isporučeni svi dijelovi i ima li na uređaju oštećenja nastalih tijekom transporta.

Ne koristite oštećeni uređaj!

U slučaju štete obratite se poslovnici Kauflanda.

Sigurnost

Prije prve uporabe uređaja pažljivo pročitajte upute za uporabu.

Za sigurnu uporabu slijedite sve sigurnosne upute navedene u nastavku.

Simboli i njihovo značenje



Pročitajte upute za uporabu!



Pozor! Vruće površine!



Opasnost zbog električnog napona!



Znak opće opasnosti!



Ovaj simbol označava materijale i predmete namijenjene za dodir s namirnicama.

Namjenska uporaba

- Uređaj je namijenjen isključivo za kontaktno roštiljanje namirnica u količinama uobičajenima u kućanstvu.
- Nikada ne upotrebljavajte uređaj na otvorenom.
- Uređaj je namijenjen isključivo uporabi u privatnim kućanstvima. Nije predviđen za komercijalnu uporabu.
- Upotrebljavajte uređaj samo u opisanom području primjene i s originalnom opremom. Svaka druga uporaba ili izmjena uređaja smatra se nepropisnom. Ne preuzimamo odgovornost za štete nastale uslijed nenamjenske uporabe ili nepravilnog rukovanja.

Sigurnost djece i osoba



Upozorenje!

Postoji opasnost od gušenja djece pri igranju ambalažnim materijalom!

- Držite ambalažni materijal izvan dohvata djece.

- Ovaj uređaj mogu upotrebljavati djeca stara 8 godina i više te osobe sa smanjenim fizičkim, osjetilnim ili umnim sposobnostima ili nedostatkom iskustva i znanja ako su pod nadzorom ili su upućena kako se koristiti uređajem na siguran način i razumiju opasnosti koje su u to uključene.
- Djeca se ne smiju igrati uređajem.
- Čišćenje i korisničko održavanje ne smiju raditi djeca osim ako su starija od 8 i pod nadzorom.
- Djecu mlađu od osam godina trebete držati izvan dohvata uređaja i priključnog kabela.

Opća sigurnost

- Morate redovito pregledavati uređaj da utvrdite ima li na njemu znakova oštećenja.
- Uređaj ne smijete upotrebljavati ako su priključni kabel ili kućište oštećeni.
- Ako je priključni kabel oštećen, smije ga zamijeniti samo ovlaštenu servis kako bi se izbjegle potencijalno opasne situacije.
- Namirnice se mogu zapaliti. Držite uređaj na dovoljnoj udaljenosti od zapaljivih predmeta, primjerice, zavjesa.



Upozorenje!

Opasnost od opekline uzrokovanih vrućim površinama! Tijekom rada donirne površine uređaja mogu biti vrlo vruće.

- Primajte uređaj samo za ručku.
- Tijekom rada uređaja nikad ne dirajte grijaće ploče.

- Ovaj uređaj nije namijenjen radu s vanjskim mjeračem vremena ili posebnim daljinskim sustavom.
- Priključite uređaj samo na strujno napajanje koje ima napon i frekvenciju koji se podudaraju s podacima na tipskoj pločici! Tipska pločica nalazi se na donjoj strani uređaja.
- Priključite uređaj samo na neoštećenu, propisno ugrađenu utičnicu sa zaštitnim uzemljenjem.
- Uvijek postavite uređaj na suhu, stabilnu i ravnu površinu.
- Postavite uređaj tako da razmak od svih strana bude najmanje 10 cm, a prema gore 1 m.
- Ne smijete postaviti uređaj na vruću površinu ili u blizinu izvora topline.
- Metalne predmete, primjerice pribor za jelo ili aluminijsku foliju, ne smije se odlagati na ploče roštilja jer se mogu zagrijati.
- UPOZORENJE: Opasnost od požara! Nikada nemojte odlagati predmete na ploče roštilja.
- UPOZORENJE: Za ovaj uređaj ne smijete upotrebljavati drveni ugljen ili slična goriva.
- Upotrebljavajte uređaj samo kada je zatvoren.
- Ne upotrebljavajte uređaj za flambiranje namirnica.
- Ne stavljajte aluminijske posude, tave ili slične predmete na grijaće ploče.
- Za stavljanje, okretanje i skidanje namirnica ne upotrebljavajte metalni pribor ili druge predmete koji bi mogli oštetiti sloj protiv prljanja kojim su obloženi umeci.
- Nemojte pregrijavati svoj pribor za kuhanje, prženje i pečenje da biste spriječili stvaranje dima koji može biti opasan za malene životinje s osobito osjetljivim dišnim sustavom (npr. ptice). Preporučujemo vam da ptice ne držite u kuhinji.
- Priključni kabel ne smije doći u kontakt s vrućim dijelovima uređaja.
- Nikada ne ostavljajte uređaj bez nadzora za vrijeme rada.
- Ne pomičite još vrući uređaj.

- Nakon svake uporabe izvucite priključni utikač iz utičnice.
- Prije svakog čišćenja isključite uređaj i odspojite ga sa strujne mreže.
- Ostavite uređaj i pribor da se ohlade prije čišćenja ili spremanja.
- Osigurajte da voda ne kapa na priključni kabel ili priključni utikač.
- Nikada ne uranjajte uređaj i priključni kabel s utikačem u vodu ili druge tekućine i ne čistite ih pod tekućom vodom!
- Ne smijete prati uređaj u perilici za pranje posuđa.
- Pridržavajte se odlomka „Čišćenje i njega“.

Prije prvog puštanja u rad

- Prije prve uporabe uklonite svu ambalažu s uređaja.
- Pažljivo očistite uređaj prije prve uporabe. Pridržavajte se odlomka „Čišćenje i njega“.

Priprema uređaja

Postavljanje uređaja



Upozorenje!

Namirnice se mogu zapaliti. Držite uređaj na dovoljnoj udaljenosti od zapaljivih predmeta, primjerice, zavjesa.

Pozor!

Uređaj ima protuklizne plastične nožice. Na namještaju s lakiranom ili plastičnom oblogom ili namještaju obrađenom sredstvima za održavanje može se dogoditi da ti materijali zahvate i razmekšaju plastične nožice. Po potrebi postavite neklizajuću podlogu pod uređaj.

- Stavite uređaj na stabilnu i ravnu površinu otpornu na toplinu.

Otvaranje poklopca (slika 2)

- Otvorite poklopac uređaja tako da otpustite zapor (1) i otklopite poklopac (2).

Namašćivanje grijaćih ploča

- Lagano jestivom mašću namastite grijaće ploče s premazom protiv prljanja da biste spriječili da se hrana zalijepi.

Priprema namirnica za roštilj

- Uvijek pripremite namirnice prije nego što uključite uređaj.

Pozor!

Ne upotrebljavajte predebele namirnice da biste spriječili da se uređaj ošteti pri zatvaranju poklopca uređaja.

Uključivanje uređaja (slika 3)

- Zatvorite poklopac uređaja radi bržeg zagrijavanja.
- Uključite priključni utikač u neoštećenu, propisno ugrađenu utičnicu sa zaštitnim uzemljenjem.

Crveno indikatorsko svjetlo svijetli i označava rad uređaja.

Priprema (slika 4 + 5)

Čim indikatorsko svjetlo zasvijetli u zelenoj boji, uređaj je zagrijan i može se napuniti.

Napomena: Da bi se održala temperatura, uređaj se tijekom roštiljanja više puta ponovno zagrijava. Tijekom postupka naknadnog zagrijavanja indikatorsko svjetlo svijetli crvenom bojom. Kada se ponovno postigne optimalna temperatura, indikatorsko svjetlo ponovno svijetli zelenom bojom.



Upozorenje!

Opasnost od opekline uzrokovanih vrućim površinama! Tijekom rada dodirne površine uređaja mogu biti vrlo vruće.

- Primajte uređaj samo za ručku.
- Tijekom rada uređaja nikad ne dirajte grijaće ploče.



Upozorenje!

Opasnost od opekline prilikom otvaranja poklopca!

- Oprezno otvorite poklopac.
- Po potrebi nosite rukavice za kuhanje.

Pozor!

Za punjenje i pražnjenje uređaja koristite se samo drvenim priborom ili plastikom koja je otporna na toplinu da biste spriječili oštećenje grijaćih ploča.

- Otvorite poklopac tako da otpustite zapor i otklopite poklopac.
- Stavite namirnice za roštiljanje.
- Zatvorite poklopac tako da ga spustite da bi se gornja grijaća ploča nalazila na namirnicama.

- Redovito provjeravajte jesu li namirnice dostigle stanje koje želite.
- Izvadite namirnice kada se ispeku i postignu željenu boju.

Isključivanje uređaja (slika 6)

Izducite priključni utikač iz utičnice i ostavite uređaj i pribor da se ohlade.

Primjer recepta

Marinirani odrezak

Sastojci:

- 200 g naravnog odreska
- 5 velikih žlica suncokretova ulja
- 1 češanj češnjaka
- sol
- papar
- mljevena paprika

Priprema:

- Isjeckajte češnjak nasitno i pomiješajte ga s uljem, malo soli, paprom i mljevenom paprikom.
- Stavite odrezak u marinadu i premažite ga sa svih strana.
- Ostavite ga oko 20 minuta u marinadi.

Čišćenje i njega



Upozorenje!

Opasnost od strujnog udara zbog vlage!

Uređaj

- nemojte uranjati u vodu
- nemojte držati pod tekućom vodom
- nemojte čistiti u perilici posuđa.



Oprez!

Opasnost od opeklina uzrokovanih vrućim površinama!

- Uvijek ostavite uređaj i pribor da se potpuno ohlade prije nego što ih očistite.

Pozor!

- Nikada ne čistite uređaj sredstvima za čišćenje ili otapalima zato što ona mogu oštetiti uređaj ili onečistiti namirnice pri sljedećoj uporabi.
- Ne upotrebljavajte abrazivne spužve ili abrazivna sredstva za čišćenje kako ne biste oštetili površine uređaja.
- Ne lijevajte hladnu vodu na zagrijane grijaće ploče ili na uređaj.
- Ne stružite zagorjele ostatke namirnica tvrdim predmetima. To može oštetiti uređaj.
- Uklonite gruba onečišćenja drvenom ili plastičnom špatulom s ploča roštilja.
- Kuhinjskim papirom možete ukloniti ulje ili ostatke masti i baciti u preostali otpad. Ni u kojem slučaju nemojte baciti ulje/mast u odvod (sudoper, zahod).

Prije prve uporabe

Prije prvog puštanja u rad morate temeljito očistiti uređaj.

- Čistite uređaj i grijaće ploče kako je opisano u odlomku „Čišćenje uređaja“.
- Zatvorite poklopac tako da ga spustite i pritisnete zapor da se čujno uglati.
- Utaknite priključni utikač u utičnicu i ostavite uređaj da se zatvoren zagrijava 10 minuta da biste mogli ukloniti ostatke od proizvodnje na grijaćim pločama.

Napomena: Zbog isparavanja ostataka nastalih tijekom proizvodnje može se razviti malo

dima i mirisa. To je normalno i nije opasno. Da biste osigurali dostatno prozračivanje, možete, primjerice, otvoriti prozor.

- Nakon toga ostavite uređaj da se potpuno ohladi i ponovno ga zajedno s grijaćim pločama očistite blago navlaženom krpom.
- Zatim temeljito osušite grijaće ploče i uređaj.

Čišćenje uređaja

- Pobrinite se da priključni utikač bude izvučen iz utičnice.
- Uvijek ostavite uređaj da se potpuno ohladi prije čišćenja.
- Čistite grijaće ploče vlažnom spužvom s malo deterdženta. Pritom obratite pažnju na to da se niz uređaj ne slijeva voda.
- Nakon toga temeljito prebrišite blago navlaženom krpom da biste uklonili ostatke deterdženta.
- Čistite vanjsku stranu uređaja samo mekanom, blago navlaženom krpom.
- Zatim temeljito osušite grijaće ploče i uređaj.

Čuvanje

- Uvijek ostavite uređaj da se potpuno ohladi prije spremanja.
- Zaklopite poklopac uređaja i zaključajte ga.
- Skladištite uređaj na čistom, suhom mjestu bez prašine.

Zbrinjavanje

Zbrinjavanje pakiranja

Pakiranje proizvoda sastoji se od materijala koji se može reciklirati. Zbrinite ambalažne materijale u skladu s oznakom na javnim sabirnim mjestima ili u skladu s lokalnim propisima.

Zbrinjavanje starog uređaja



Ako više ne želite upotrebljavati električni uređaj, besplatno ga odložite na javnom sabirnom mjestu za električne uređaje. Električni uređaji nikako se ne smiju odlagati u kante za preostali, obični otpad (vidi simbol).

Nemojte zbrinjavati električne uređaje s kućnim otpadom.

Prema europskoj Direktivi 2012/19/EU o otpadnoj električnoj i elektroničkoj opremi i provedbi u nacionalnom pravu rabljeni električni uređaji moraju se prikupljati odvojeno i dostaviti ekološki prikladnom reciklažnom mjestu.

Recikliranje kao alternativa zahtjevu za vraćanjem:

Vlasnik električnog uređaja u slučaju predaje vlasništva, kao alternativa vraćanju, ima obvezu sudjelovanja u primjerenj preradi. Za to se stari uređaj može predati sakupljaču koji provodi odstranjivanje u smislu nacionalnog zakona o kružnom gospodarstvu i otpadu.

To se ne odnosi na pribor i pomagala bez elektroničkih komponenata priložene starim uređajima.

Druge napomene o zbrinjavanju

Odložite električni uređaj tako da to ne utječe na njegovu kasniju ponovnu uporabu ili reciklažu.

Električni uređaji mogu sadržavati štetne tvari. Neodgovarajuća uporaba ili oštećenje uređaja u slučaju kasnije reciklaže uređaja mogu izazvati oštećenje zdravlja ili onečišćenje voda i tla.

Tehnički podaci

Model	NN-SM-02
Napon	220-240 V~
Frekvencija	50-60 Hz
Snaga	750 W
Dimenzije	visina x širina x dubina oko 70 x 230 x 220 mm



Jamstvo

Kaufland daje jamstvo od 3 godine od datuma kupnje.

Jamstvo ne obuhvaća oštećenja zbog nepridržavanja uputa za uporabu, zlorporabe, nestručne uporabe, popravaka od strane korisnika ili nedostatnog održavanja i nedostatne njege.

Szanowni Klienci!

Gratulujemy zakupu nowego urządzenia. Zdecydowali się Państwo na zakup produktu o doskonałym stosunku ceny do jakości, który sprawi Państwu wiele radości.

Przed rozpoczęciem użytkowania urządzenia należy zapoznać się ze wszystkimi wskazówkami dotyczącymi obsługi oraz bezpieczeństwa. Urządzenie należy użytkować wyłącznie w opisany sposób oraz wyłącznie w podanym zakresie zastosowań. W przypadku przekazania urządzenia osobom trzecim należy przekazać także całą dokumentację.

Zawartość opakowania (rys. 1)

- Grill kontaktowy
- Instrukcja obsługi

Należy sprawdzić, czy wszystkie części zostały dostarczone oraz skontrolować urządzenie pod kątem uszkodzeń transportowych.

Nie używać uszkodzonego urządzenia!

W przypadku stwierdzenia szkód należy zwrócić się do filii Kaufland.

Bezpieczeństwo

Przed pierwszym użyciem urządzenia należy dokładnie przeczytać instrukcję obsługi. Aby zapewnić sobie bezpieczeństwo użytkowania, należy przestrzegać wszystkich poniższych wskazówek dotyczących bezpieczeństwa.

Symbole i ich znaczenie



Przeczytać instrukcję obsługi!



Uwaga! Gorące powierzchnie!



Niebezpieczeństwo porażenia prądem elektrycznym!



Ogólne symbole zagrożeń!



Ten symbol oznacza materiały i przedmioty, które są przeznaczone do kontaktu z żywnością.

Zastosowanie zgodnie z przeznaczeniem

- Urządzenie jest przeznaczone wyłącznie do grillowania przy zamkniętej pokrywie produktów spożywczych w ilościach typowych dla gospodarstwa domowego.
- Nie wolno korzystać z urządzenia na zewnątrz.
- Urządzenie przeznaczone jest do użycia w prywatnych gospodarstwach domowych. Nie jest przeznaczone do użytku komercyjnego.
- Należy wykorzystywać urządzenie wyłącznie w określonym zakresie zastosowań i tylko z oryginalnym wyposażeniem. Każde inne zastosowanie lub zmiana w urządzeniu uważane jest za niezgodne z przeznaczeniem. Nie ponosimy odpowiedzialności za szkody wynikające z zastosowania niezgodnego z przeznaczeniem lub nieprawidłowej obsługi.

Bezpieczeństwo dzieci i osób dorosłych



Ostrzeżenie!

Niebezpieczeństwo uduszenia się dzieci w przypadku zabawy materiałami opakowaniowymi!

- Należy koniecznie trzymać materiały opakowaniowe poza zasięgiem dzieci.

- Urządzenie może być używane przez dzieci, które ukończyły 8 lat, jak również przez osoby o ograniczonych zdolnościach fizycznych, sensorycznych czy umysłowych oraz takie, którym brakuje wiedzy lub doświadczenia, tylko pod warunkiem, że będą nadzorowane, zostały pouczone na temat bezpiecznego użytkowania urządzenia oraz zrozumiały wynikające z tego zagrożenia.
- Nie dopuszczać, by dzieci bawiły się urządzeniem.
- Prace związane z czyszczeniem i pielęgnacją urządzenia nie mogą być przeprowadzane przez dzieci, chyba że mają powyżej 8 lat i są pod nadzorem osób dorosłych.
- Dzieci w wieku poniżej 8 lat nie powinny mieć dostępu do urządzenia oraz przewodu podłączeniowego.

Ogólne zasady bezpieczeństwa

- Należy przeprowadzać regularną kontrolę urządzenia pod kątem ewentualnych uszkodzeń.
- Nie wolno używać urządzenia, gdy uszkodzone są przewód zasilania lub obudowa.

- Aby uniknąć zagrożeń, uszkodzony przewód zasilający może być wymieniany wyłącznie przez autoryzowany serwis naprawczy.
- Jedzenie może się przypalić. Należy zachowywać bezpieczną odległość od łatwopalnych przedmiotów, np. firanek.



Ostrzeżenie!

Niebezpieczeństwo oparzenia przez gorące powierzchnie! Podczas pracy dotykane powierzchnie urządzenia mogą być bardzo gorące.

- Chwytać urządzenie wyłącznie za uchwyt.
- Podczas eksploatacji nigdy nie dotykać płyt grzejnych.

- Urządzenie to nie jest przeznaczone do eksploatacji przy użyciu zewnętrznego zegara sterującego lub oddzielnego systemu zdalnego sterowania.
- Urządzenie należy podłączać wyłącznie do źródła zasilania, którego napięcie i częstotliwość są zgodne z danymi na tabliczce znamionowej! Tabliczka znamionowa znajduje się na spodzie urządzenia.
- Urządzenie należy podłączać wyłącznie do nieuszkodzonego, prawidłowo zamontowanego gniazdka wtykowego ze stykiem ochronnym.
- Należy zawsze ustawiać urządzenie na suchej, stabilnej i równej powierzchni.
- Ustawić urządzenie tak, aby pozostawić odstęp od innych przedmiotów wynoszący po bokach co najmniej 10 cm, a od góry 1 m.
- Nie wolno stawiać urządzenia na gorącej powierzchni ani w pobliżu źródła ciepła.
- Na płytach do grillowania nie wolno kłaść metalowych przedmiotów, takich jak np. sztucce czy folia aluminiowa, ponieważ mogą się nagrzewać.
- OSTRZEŻENIE: Niebezpieczeństwo pożaru! Nigdy nie przechowywać przedmiotów na płytach do grillowania.
- OSTRZEŻENIE: Nie wolno używać węgla drzewnego ani podobnych paliw.
- Używać urządzenia wyłącznie w stanie zamkniętym.
- Nie używać urządzenia do flambrowania produktów spożywczych.
- Nie umieszczać aluminiowych misek, patelni ani podobnych przedmiotów na płytach grzejnych.
- Nie wolno używać metalowych sztuczków ani innych przedmiotów, które mogłyby uszkodzić zapobiegającą przyleganiu powłokę wkładów podczas wkładania, obracania i zdejmowania produktów spożywczych.

- Aby uniknąć tworzenia się dymu, który może być niebezpieczny dla małych zwierząt (np. ptaków) o szczególnie wrażliwym układzie oddechowym, nie należy przegrzewać naczyń do gotowania, naczyń do smażenia i pieczenia. Nie zaleca się trzymania ptaków w kuchni.
- Przewód zasilania nie może stykać się z gorącymi częściami urządzenia.
- Nigdy nie pozostawiać uruchomionego urządzenia bez nadzoru.
- Nie przesuwaj urządzenia, gdy jest ono jeszcze gorące.
- Po każdym użyciu należy wyciągać wtyczkę sieciową z gniazdka.
- Przed każdym czyszczeniem należy wyłączyć urządzenie i odłączyć od zasilania.
- Przed czyszczeniem urządzenia lub umieszczeniem go w miejscu przechowywania należy odczekać, aż wystygnie.
- Należy upewnić się, że na przewód zasilania lub wtyczkę sieciową nie kapie woda.
- Nigdy nie zanurzać urządzenia ani kabla sieciowego z wtyczką w wodzie lub innych cieczach oraz nie czyścić ich pod bieżącą wodą.
- Nie wolno myć urządzenia w zmywarce.
- Należy stosować się do wskazówek zawartych w rozdziale „Czyszczenie i pielęgnacja”.

Przed pierwszym uruchomieniem

- Przed pierwszym użyciem należy usunąć z urządzenia wszystkie materiały opakowaniowe.
- Należy starannie wyczyścić urządzenie przed pierwszym użyciem. Należy stosować się do wskazówek zawartych w rozdziale „Czyszczenie i pielęgnacja”.

Przygotowanie urządzenia

Ustawianie urządzenia



Ostrzeżenie!

Jedzenie może się przypalić. Należy zachowywać bezpieczną odległość od łatwopalnych przedmiotów, np. firanek.

Uwaga!

Urządzenie jest wyposażone w antypoślizgowe plastikowe nóżki. W przypadku mebli powlekanych lakierem, tworzywem sztucznym lub czyszczonych środkami pielęgnacyjnymi nie można wykluczyć, że substancje te uszkodzą i zmiękczą plastikowe nóżki. W razie potrzeby pod urządzeniem należy umieścić podkładkę antypoślizgową.

- Postawić urządzenie na stabilnej, równej i odpornej na działanie wysokiej temperatury powierzchni.

Otwieranie pokrywy (rys. 2)

- Otworzyć pokrywę urządzenia, zwalniając blokadę (1) a następnie podnosząc pokrywę (2).

Natłuszczenie płyt grzewczych

- Lekko natłuścić nieprzywierające płyty grzewcze tłuszczem jadalnym odpornym na wysoką temperaturę, aby uniknąć przywierania jedzenia.

Przygotowanie produktów do grillowania

- Przed włączeniem urządzenia zawsze przygotować produkty.

Uwaga!

Nie używać produktów, które są zbyt grube, aby uniknąć uszkodzenia urządzenia podczas zamykania pokrywy.

Włączanie urządzenia (rys. 3)

- Zamknąć pokrywę urządzenia, aby szybciej się nagrzało.
- Podłączyć wtyczkę do nieuszkodzonego, prawidłowo zamontowanego gniazdka sieciowego ze stykiem ochronnym.

Czerwona lampka kontrolna zapala się i sygnalizuje działanie urządzenia.

Przygotowanie (rys. 4 + 5)

Gdy tylko lampka kontrolna zaświeci się na zielono, urządzenie jest podgrzane i można je napełnić.

Wskazówka: Aby utrzymać temperaturę, urządzenie nagrzewa się kilkakrotnie podczas grillowania. Podczas procesu podgrzewania lampka kontrolna świeci się na czerwono. Po ponownym osiągnięciu optymalnej temperatury, lampka kontrolna ponownie świeci się na zielono.



Ostrzeżenie!

Niebezpieczeństwo oparzenia przez gorące powierzchnie! Podczas pracy dotykane powierzchnie urządzenia mogą być bardzo gorące.

- Chwytać urządzenie wyłącznie za uchwyt.
- Podczas eksploatacji nigdy nie dotykać płyt grzewczych.



Ostrzeżenie!

Ryzyko poparzenia podczas otwierania pokrywy!

- Ostrożnie otwierać pokrywę.
- Ewentualnie włożyć rękawice kuchenne.

Uwaga!

Do napełniania i opróżniania urządzenia używać wyłącznie przyborów z drewna lub żaroodpornego tworzywa sztucznego, aby uniknąć uszkodzenia płyt grzewczych.

- Otworzyć pokrywę urządzenia, zwalniając blokadę i podnosząc pokrywę.
- Położyć na płytach do grillowania przeznaczone do grillowania produkty.
- Zamknąć pokrywę, składając ją w dół, tak by górna płyta grzewcza spoczywała na grillowanej żywności.
- Sprawdzać w regularnych odstępach czasu, czy grillowana żywność odpowiada już oczekiwaniom.
- Wyjąć grillowaną żywność, kiedy produkty są już gotowe i osiągną wystarczający poziom zbrązowienia.

Wyłączanie urządzenia (rys. 6)

Wyciągnąć wtyczkę z gniazdka i poczekać, aż urządzenie i akcesoria ostygną.

Przykładowy przepis

Marynowany stek

Składniki:

- 200 g surowego steku
- 5 łyżek oleju słonecznikowego
- 1 ząbek czosnku
- sól
- pieprz
- papryka w proszku

Przygotowanie:

- Bardzo drobno posiekać ząbek czosnku i wymieszać z oliwą, odrobiną soli, pieprzem i papryką w proszku.
- Włożyć stek do marynaty i posmarować ze wszystkich stron.
- Pozostawić w marynacie na ok. 20 minut.

Czyszczenie i pielęgnacja



Ostrzeżenie!

Niebezpieczeństwo porażenia prądem ze względu na wilgoć!

Nie wolno:

- zanurzać urządzenia w wodzie,
- trzymać pod bieżącą wodą;
- czyścić w zmywarce.



Ostrożnie!

Niebezpieczeństwo oparzenia przez gorące powierzchnie!

- Przed czyszczeniem należy zawsze odczekać, aż urządzenie oraz akcesoria całkowicie ostygną.

Uwaga!

- Nigdy nie czyścić urządzenia, stosując środki czyszczące lub rozpuszczalniki, ponieważ mogą one uszkodzić urządzenie lub zanieczyścić produkty spożywcze podczas następnego użycia.
- Nie stosować szorstkich gąbek ani środków do szorowania, aby nie uszkodzić powierzchni urządzenia.
- Nigdy nie wlewać zimnej wody na rozgrzane płyty grzewcze lub urządzenie.
- Nie zeskrobywać twardymi przedmiotami przypalonych resztek produktów spożywczych. W ten sposób można uszkodzić urządzenie.
- Usunąć większe zabrudzenia z płyt grillowych za pomocą łopatkki z drewna lub tworzywa sztucznego.
- Resztki oleju lub tłuszczu można zetrzeć ręcznikiem kuchennym i wyrzucić jako odpady zmieszane. W żadnym wypadku nie należy usuwać oleju lub tłuszczu przez odpływ (zlew, toaleta).

Przed pierwszym użyciem

Przed pierwszym użyciem należy dokładnie wyczyścić urządzenie.

- Wyczyścić urządzenie i płyty grzewcze zgodnie z opisem w rozdziale „Czyszczenie urządzenia”.
- Zamknąć pokrywę, składając ją w dół i naciskając blokadę aż do usłyszenia kliknięcia.
- Włożyć wtyczkę sieciową do gniazdka i pozostawić urządzenie zamknięte na 10 minut w celu usunięcia pozostałości produkcyjnych z płyt grzewczych.

Wskazówka: Odparowywanie pozostałości produkcyjnych może spowodować lekkie zadymienie oraz charakterystyczny zapach. Jest

to zjawisko normalne i nie stanowi zagrożenia. Należy zapewnić odpowiednią wentylację, na przykład otwierając okno.

- Następnie pozostawić urządzenie do całkowitego ostygnięcia i ponownie wyczyścić je razem z płytami grzewczymi lekko zwilżoną ściereczką.
- Następnie dokładnie wysuszyć płyty grzewcze i urządzenie.

Czyszczenie urządzenia

- Należy dopilnować, aby wtyczka była wyjęta z gniazda zasilania.
- Przed czyszczeniem należy zawsze pozostawić urządzenie do całkowitego ostygnięcia.
- Wyczyścić płyty grzewcze wilgotną gąbką i odrobiną płynu do mycia naczyń. Upewnij się, że woda nie spływa po bokach urządzenia.
- Wytrzeć lekko zwilżoną szmatką, aby usunąć wszelkie pozostałości detergentu.
- Oczyszczyć zewnętrzną stronę urządzenia tylko lekko zwilżoną ściereczką.
- Następnie dokładnie wysuszyć płyty grzewcze i urządzenie.

Przechowywanie

- Przed odłożeniem urządzenia w miejsce przechowywania pozostawić urządzenie do całkowitego ostygnięcia.
- Zamknąć i zablokować pokrywę urządzenia.
- Przechowywać urządzenie w czystym, suchym i wolnym od kurzu miejscu.

Utylizacja

Utylizacja opakowania

Opakowanie produktu wykonane jest z materiałów podlegających recyklingowi. Materiały

opakowaniowe należy utylizować zgodnie z ich oznakowaniem w publicznych punktach odbioru odpadów lub zgodnie z wytycznymi obowiązującymi w danym kraju.

Utylizacja zużytego sprzętu



Jeśli nie chcą już Państwo używać swojego urządzenia elektrycznego, należy bezpłatnie oddać je do punktu odbioru zużytego sprzętu. W żadnym wypadku nie wolno wyrzucać zużytych urządzeń elektrycznych do pojemników na odpady nienadające się do ponownego przetworzenia (patrz symbol).

Nie wyrzucać urządzeń elektrycznych do domowych odpadów.

Zgodnie z europejską dyrektywą 2012/19/UE w sprawie zużytego sprzętu elektrycznego i elektronicznego oraz jej implementacją do prawa krajowego zużyty sprzęt elektryczny należy zbierać osobno i przekazać do recyklingu przyjaznego dla środowiska.

Recykling jako alternatywa wobec obowiązku zwrotu urządzenia:

Właściciel urządzenia elektrycznego alternatywnie do jego zwrotu, jest zobowiązany do współdziałania w zakresie właściwego recyklingu urządzenia, tym samym zrzekając się prawa własności do niego. W tym celu stare urządzenie może być dostarczone do punktu zbiórki, który przeprowadza utylizację zgodnie z ustawą o odpadach i gospodarce odpadami. Nie dotyczy to niezawierających elementów elektrycznych akcesoriów i urządzeń pomocniczych dołączonych do zużytych urządzeń.

Pozostałe wskazówki dotyczące utylizacji

Należy oddać urządzenie w takim stanie, aby możliwe było jego późniejsze ponowne wykorzystanie lub przetworzenie.

Urządzenia elektryczne mogą zawierać szkodliwe substancje. Nieprawidłowe obchodzenie się lub uszkodzenie urządzenia mogą stwarzać zagrożenia dla zdrowia lub powodować zanieczyszczenie wody lub gleby podczas późniejszego użytkowania.

Dane techniczne

Model	NN-SM-02
Napięcie	220-240 V~
Częstotliwość	50-60 Hz
Moc	750 W
Wymiary	wysokość x szerokość x głębokość ok. 70 x 230 x 220 mm



Gwarancja

Kaufland udziela Państwu gwarancji na 3 lata od daty zakupu.

Gwarancja nie obejmuje szkód związanych z nieprzestrzeganiem instrukcji obsługi, użytkowaniem niezgodnym z przeznaczeniem, nieprawidłowym obchodzeniem się, naprawami przeprowadzanymi na własną rękę lub niewystarczającą konserwacją i pielęgnacją.

Stimate client,

Vă felicităm pentru cumpărarea noului dvs. aparat. Ați decis să alegeți un produs cu un raport calitate-preț excelent care vă va aduce multe satisfacții.

Înainte de utilizarea aparatului familiarizați-vă cu toate instrucțiunile privind operarea și siguranța.

Utilizați aparatul numai în modul descris și numai în scopurile menționate. În cazul transmiterii aparatului unei alte persoane, predați-i, de asemenea, toate documentele aferente acestuia.

Siguranța

Citiți cu atenție instrucțiunile de folosire înainte de a utiliza aparatul pentru prima dată.

În vederea unei utilizări sigure respectați toate instrucțiunile privind siguranță prezentate în continuare.

Simboluri și semnificația lor



Citiți instrucțiunile de folosire!



Atenție! Suprafețe fierbinți!



Pericol de electrocutare!



Simbol general de semnalizare a pericolului!



Acest simbol identifică materiale și obiecte utilizate, care sunt destinate să vină în contact cu alimentele.

Pachetul de livrare (imaginea)

- Grătar electric
- Instrucțiuni de folosire

Verificați existența tuturor componentelor și aparatul cu privire la deteriorări survenite în timpul transportului.

Nu puneți în funcțiune aparatul dacă acesta este deteriorat!

În cazul defectării contactați un magazin Kaufland.

Utilizarea conform destinației

- Aparatul este destinat exclusiv frigerii prin contact a alimentelor în cantități obișnuite pentru uz casnic.
- Nu utilizați aparatul în aer liber.
- Aparatul este destinat exclusiv pentru uz casnic. Aparatul nu este prevăzut pentru utilizarea în scopuri profesionale.
- Folosiți aparatul numai pentru domeniul de utilizare descris și cu accesoriile originale. Orice altă utilizare sau modificare a aparatului sunt considerate ca fiind neconforme. Producătorul nu răspunde pentru daunele produse ca urmare a utilizării necorespunzătoare sau operării eronate.

Siguranța copiilor și a persoanelor



Avertizare!

Pericol de sufocare pentru copii atunci când se joacă cu materiale de ambalare!

- Mențineți materialul de ambalare departe de accesul copiilor.

- Acest aparat poate fi utilizat de copii cu vârste de peste 8 ani, precum și de persoane cu abilități fizice, senzoriale sau mentale reduse sau fără experiență și cunoștințe necesare, dacă sunt supravegheați sau dacă au fost instruiți cu privire la utilizarea sigură a acestui aparat și au înțeles pericolele cu privire la acesta.
- Nu permiteți copiilor să se joace cu aparatul.
- Curățarea și acțiunile de întreținere destinate utilizatorului nu se vor efectua de către copii, cu excepția cazului în care aceștia au vârsta peste 8 ani și sunt supravegheați.
- Mențineți aparatul și cablul de conexiune departe de accesul copiilor cu vârsta sub 8 ani.

Aspecte generale privind siguranța

- Aparatul trebuie verificat periodic cu privire la eventuale deteriorări.
- Aparatul nu se va utiliza atunci când cablul de alimentare sau carcasa sunt defecte.
- În cazul defectării cablului de alimentare, în vederea evitării pericolelor, acesta se va înlocui numai de către un centru autorizat de reparații.

- Alimentele se pot arde. Păstrați o distanță suficientă față de obiecte inflamabile, ca de exemplu perdele.



Avertizare!

Pericol de arsuri din cauza suprafețelor încinse! Pe parcursul funcționării, suprafețele aparatului care pot fi atinse se pot încinge foarte puternic.

- Țineți aparatul numai de mâner.
- Pe parcursul funcționării, nu atingeți în nicio situație plăcile de încălzire.

- Acest aparatul nu este conceput pentru utilizarea cu temporizatoare externe sau sisteme separate de comandă de la distanță.
- Conectați aparatul numai la surse de alimentare cu energie electrică ale căror tensiune și frecvență corespund indicațiilor de pe plăcuța de fabricație! Plăcuța de fabricație se află pe partea inferioară a aparatului.
- Conectați aparatul numai la o priză cu împământare instalată corespunzător și nedeteriorată.
- Așezați aparatul întotdeauna pe o suprafață uscată, stabilă și plană.
- Așezați aparatul astfel încât distanța față de toate laturile să fie de cel puțin 10 cm și în sus să fie de 1 m.
- Aparatul nu se va amplasa pe o suprafață fierbinte sau în apropierea unei surse de căldură.
- Obiectele din metal ca de ex. tacâmuri sau folie din aluminiu nu trebuie așezate pe plăcile de grătar, deoarece acestea pot fi fierbinți.
- AVERTIZARE: Pericol de incendiu! Nu depozitați obiecte pe plăcile de grătar.
- AVERTIZARE: Este interzisă utilizarea cărbunilor de lemn sau a altor combustibili similari pentru acest aparat.
- Utilizați aparatul numai în stare închisă.
- Nu utilizați aparatul pentru flambarea alimentelor.
- Nu amplasați boluri de aluminiu, tigăi sau articole similare pe plăcile de încălzire.
- Pentru poziționarea, întoarcerea și îndepărtarea alimentelor, nu utilizați tacâmuri din metal sau alte obiecte care ar putea deteriora straturile antistatice ale inserțiilor.
- Pentru a evita dezvoltarea fumului, care poate fi periculos pentru animalele mici (de ex., păsări) cu un sistem respirator deosebit de sensibil, nu încălziți prea mult vasele pentru gătit, prăjit și coacere. Vă recomandăm să nu țineți păsări în bucătărie.

- Cablul de alimentare nu trebuie să intre în contact cu componentele fierbinți ale aparatului.
- Nu lăsați niciodată aparatul nesupravegheat pe durata funcționării.
- Nu mișcați aparatul atâta timp cât acesta este încă fierbinte.
- Scoateți ștecărul din priză după fiecare utilizare.
- Opriți aparatul de fiecare dată înaintea curățării și deconectați-l de la rețeaua electrică.
- Lăsați aparatul și accesoriile să se răcească înaintea curățării sau depozitării.
- Asigurați-vă că nu picură apă pe cablul de alimentare sau pe ștecăr.
- Aparatul și cablul de alimentare cu ștecăr nu se vor introduce niciodată în apă sau în alte lichide și nu se vor curăța sub jet de apă!
- Aparatul nu trebuie curățat în mașina de spălat vase.
- Respectați indicațiile din secțiunea „Curățarea și îngrijirea”.

Înainte de prima punere în funcțiune

- Îndepărtați toate materialele de ambalare de pe aparat înainte de prima utilizare a acestuia.
- Înainte de prima utilizare, curățați temeinic aparatul și accesoriile acestuia. Pentru aceasta respectați indicațiile din secțiunea „Curățarea și îngrijirea”.

Pregătirea aparatului

Amplasarea aparatului



Avertizare!

Alimentele se pot arde. Păstrați o distanță suficientă față de obiecte inflamabile, ca de exemplu perdele.

Atenție!

Aparatul este prevăzut cu picioare antiderapante din material plastic. În cazul obiectelor de mobilier care a fost acoperit cu vopsele sau material plastic sau care a fost cu substanțe de îngrijire nu poate fi exclus cazul în care aceste substanțe pot ataca și înmuia picioarele din plastic. Dacă este cazul, așezați sub aparat o bază antiderapantă.

- Așezați aparatul pe o suprafață stabilă, plană și termorezistentă.

Deschiderea capacului (imaginea 2)

- Deschideți capacul aparatului prin eliberarea zăvorului (1) și ridicarea capacului în sus (2).

Lubrifierea plăcilor de încălzire

- Lubrifiați ușor plăcile de încălzire acoperite cu strat antiaderent cu aplicarea de grăsime alimentară rezistentă la căldură pentru a evita lipirea produselor alimentare.

Pregătirea preparatele pentru grătar

- Pregătiți întotdeauna alimentele înainte de a porni aparatul.

Atenție!

Nu utilizați alimente prea groase, pentru a evita deteriorarea aparatului la închiderea capacului acestuia.

Pornirea aparatului (imaginea 3)

- Închideți capacul aparatului astfel încât acesta să se poată încălzi mai repede.
- Introduceți ștecărul numai într-o priză cu împământare instalată corespunzător și ne-deteriorată.

Indicatorul luminos de culoare roșie se aprinde și indică funcționarea aparatului.

Preparare (Imagine 4 + 5)

Când se aprinde indicatorul verde, aparatul este preîncălzit și poate fi umplut.

Indicație: Pentru a menține temperatura, aparatul se încălzește de mai multe ori în timpul preparării. Indicatorul luminos se aprinde roșu în timpul procesului de reîncălzire. Când se atinge din nou temperatura optimă, indicatorul luminos se aprinde din nou verde.



Avertizare!

Pericol de arsuri din cauza suprafețelor încinse! Pe parcursul funcționării, suprafețele aparatului care pot fi atinse se pot încinge foarte puternic.

- Țineți aparatul numai de mâner.
- Pe parcursul funcționării, nu atingeți în nicio situație plăcile de încălzire.



Avertizare!

Pericol de arsuri la deschiderea capacului!

- Deschideți capacul cu atenție.
- Dacă este necesar, purtați mănuși de bucătărie.

Atenție!

Utilizați ustensile din lemn sau plastic rezistent la căldură numai pentru umplerea și golirea aparatului, pentru a evita deteriorarea plăcilor de încălzire.

- Deschideți capacul aparatului prin eliberarea zăvorului și ridicarea capacului.
- Așezați preparatul.
- Închideți capacul rabatându-l în jos, iar placa superioară de încălzire se sprijină pe alimentele care vor fi preparate la grătar.
- Verificați periodic dacă preparatul la grătar vă satisface deja așteptările.
- Îndepărtați preparatele pentru grătar atunci când alimentele sunt terminate și a fost atins gradul dorit de rumenire.

Oprirea aparatului (imaginea 6)

Scoateți ștecărul din priză și lăsați aparatul și accesoriile să se răcească.

Exemplu de rețetă

Friptură de vită marinată

Ingrediente:

- 200 g friptură de vită simplă
- 5 linguri de ulei de floarea soarelui
- 1 cățel de usturoi
- Sare
- Piper
- Boia pudră

Preparare:

- Tăiați cățelul de usturoi foarte fin și amestecați cu uleiul, puțină sare, piper și pudra de boia.
- Puneți friptura în marinadă și aplicați pe toate părțile.
- Lăsați la marinat cca 20 de minute.

Curățarea și întreținerea



Avertizare!

Pericol de electrocutare din cauza umezelii!

Aparatul

- nu se va introduce în apă;
- nu se va ține sub jet de apă;
- nu se curăță în mașina de spălat vase.



Precauție!

Pericol de arsuri din cauza suprafețelor încinse!

- Așteptați întotdeauna răcirea completă a aparatului și a accesoriilor înainte de a le curăța.

Atenție!

- Nu curățați niciodată aparatul cu detergenți sau solvenți, deoarece aceștia pot deteriora aparatul sau pot contamina alimentele la următoarea preparare.
- Pentru a evita deteriorarea suprafețelor aparatului, nu utilizați bureți abrazivi și nici substanțe de curățare abrazive.
- Nu vărsați niciodată apă rece peste plăcile de încălzire încinse sau pe aparat.
- Nu răzuți resturile de alimente cu obiecte dure. Astfel aparatul poate suferi deteriorări.
- Îndepărtați impuritățile grosiere de pe plăcile grătarului cu o spatulă de lemn sau plastic.
- Reziuurile de ulei sau grăsimi pot fi eliminate cu hârtie de bucătărie și eliminate cu deșeurile generale. În niciun caz nu trebuie eliminate uleiuri sau grăsimi prin canalul de scurgere (chiuvetă, toaletă).

Înainte a primei utilizări

Înainte a primei puneri în funcțiune aparatul trebuie curățat temeinic.

- Curățați aparatul și plăcile de încălzire conform descrierii din secțiunea „Curățarea aparatului”.
- Închideți capacul prin coborârea acestuia și împingerea înapoi a zăvorului până când se aude cum se fixează.
- Introduceți ștecărul în priză și lăsați aparatul să se încălzească în stare închisă timp de 10 minute pentru a elimina reziduurile provenite de la utilizare de la nivelul plăcilor de încălzire.

Indicație: Prin evaporarea reziduurilor de la produse poate apărea o cantitate redusă de fum și miros. Acest lucru este normal și nu este periculos. Pentru a asigura o ventilație suficientă, deschideți de exemplu o fereastră.

- Ulterior, lăsați aparatul să se răcească complet și curățați aparatul și plăcile de încălzire numai cu o lavetă ușor umezită.
- Uscați apoi temeinic plăcile de încălzire și aparatul.

Curățarea aparatului

- Asigurați-vă că ștecherul este scos din priză.
- Așteptați întotdeauna până când aparatul s-a răcit înainte de a-l curăța.
- Curățați plăcile de încălzire cu un burete umed și puțin lichid de spălat. Asigurați-vă că nu curge apă pe părțile laterale ale aparatului.
- Ștergeți apoi temeinic cu o lavetă ușor umezită, pentru a îndepărta resturile de detergent.
- Curățați exteriorul aparatului numai cu o lavetă ușor umedă.
- Uscați apoi temeinic plăcile de încălzire și aparatul.

Depozitarea

- Lăsați aparatul întotdeauna să se răcească complet înaintea depozitării.
- Închideți și blocați capacul aparatului.
- Depozitați aparatul într-un loc curat, uscat și fără praf.

Eliminarea

Eliminarea ambalajului

Ambalajul produsului este fabricat din materiale reciclabile. Eliminați materialele de ambalare în conformitate cu marcasele acestora

prin intermediul centrelor publice de colectare, respectiv în conformitate cu prevederile naționale specifice.

Eliminarea aparatelor uzate



Atunci când nu mai doriți să utilizați aparatul electric, predați-l unui centru public de colectare a aparatelor electrice uzate. Aparatele electrice uzate nu trebuie în niciun caz aruncate în containerele pentru gunoi (a se vedea simbolul).

Nu eliminați echipamentele electrice cu deșeurile menajare.

Conform directivei europene 2012/19/UE privind deșeurile de echipamente electrice și electronice și în sensul punerii în aplicare în legislația națională, echipamentele electrice uzate trebuie colectate separat și predate la un centru de reciclare care respectă cerințele de mediu.

Alternativa de reciclare la solicitarea restituirii: Alternativ la posibilitatea de restituire, proprietarul aparatului electric are obligația de a oferi asistență la reciclarea conform normelor aplicabile, în cazul transmiterii dreptului de proprietate. Echipamentul uzat poate fi predat în acest sens și unui centru de restituire care efectuează eliminarea în sensul legii naționale cu privire la economia circulară și gestionarea deșeurilor.

Nu sunt vizate accesoriile anexate la aparatele uzate și mijloacele auxiliare fără componente electrice.

Indicații suplimentare privind eliminarea

Predați aparatul electric uzat fără a afecta re folosirea sau valorificarea a acestuia.

Aparatele electrice uzate pot conține substanțe poluante. În cazul manipulării necorespun-

zătoare sau deteriorării aparatului, cu ocazia valorificării ulterioare, aceste substanțe pot cauza probleme de sănătate sau infesta apa și solul.

Date tehnice

Model	NN-SM-02
Tensiunea	220-240 V~
Frecvența	50-60 Hz
Puterea	750 W
Dimensiuni	Înălțime x lățime x adâncime cca. 70 x 230 x 220 mm



Garanția

Kaufland acordă o garanție de 3 ani de la data cumpărării.

Sunt exceptate de la garanție daunele provocate ca urmare a nerespectării instrucțiunilor de folosire, utilizării abuzive, manipulării necorespunzătoare, reparațiilor neautorizate sau întreținerii și îngrijirii insuficiente.

Vážená zákazníčka, vážený zákazník!

Blahoželáme Vám ku kúpe Vášho nového prístroja. Rozhodli ste sa pre výrobok s výborným výkonom za vynikajúcu cenu, ktorý vám prinesie veľa radosti.

Pred použitím prístroja sa oboznámte so všetkými pokynmi týkajúcimi sa obsluhy a bezpečnosti.

Prístroj používajte len predpísaným spôsobom a na účely, na ktoré je určený. Pri odovzdávaní prístroja tretej strane jej odovzdajte aj všetky podklady.

Rozsah dodávky (obrázok 1)

- Kontaktný gril
- Návod na obsluhu

Skontrolujte, či vám boli dodané všetky diely a či sa prístroj pri preprave nepoškodil.

Poškodený prístroj neuvádzajte do prevádzky!

V prípade poškodenia sa obráťte na niektorú z pobočiek Kaufland.

Bezpečnosť

Pred prvým použitím prístroja si pozorne prečítajte tento návod na obsluhu.

Za účelom bezpečného používania dodržiavajte nasledujúce bezpečnostné pokyny.

Symbyly a ich význam



Prečítajte si návod na obsluhu!



Pozor! Horúce povrchy!



Nebezpečenstvo zásahu elektrickým prúdom!



Všeobecný symbol nebezpečenstva!



Tento symbol označuje materiály a predmety, ktoré sú určené na to, aby prichádzali do kontaktu s potravinami.

Použitie v súlade s určením

- Prístroj je určený výlučne na kontaktné grilovanie potravín v množstve obvyklom pre domácnosť.
- Prístroj nepoužívajte vo vonkajšom prostredí.
- Prístroj je určený len na používanie v domácnostiach. Nie je určený na používanie v obchodných prevádzkach.
- Prístroj používajte len na predpísané účely a s originálnym príslušenstvom. Každé iné použitie alebo zmeny na prístroji sú v rozpore s účelom použitia. Za škody vzniknuté následkom použitia v rozpore s určením alebo zlej obsluhy nepreberá predávajúci zodpovednosť.

Bezpečnosť detí a osôb



Výstraha!

Nebezpečenstvo udusenía detí pri hre s obalovým materiálom!

- Obalový materiál vždy uschovávajúte mimo dosahu detí.

- Tento prístroj môžu obsluhovať deti vo veku od 8 rokov a staršie, ako aj osoby so zníženými fyzickými, senzorickými alebo mentálnymi schopnosťami, alebo s malými skúsenosťami a znalosťami, pokiaľ budú pod dohľadom alebo budú poučené o bezpečnom zaobchádzaní s prístrojom a porozumejú z toho vyplývajúcim možným nebezpečenstvám.
- Deti sa nesmú s prístrojom hrať.
- Deti nesmú vykonávať čistenie a používateľskú údržbu, pokiaľ nie sú staršie ako 8 rokov a to pod dohľadom.
- Deti mladšie ako 8 rokov by sa nemali zdržiavať v blízkosti prístroja a prípojného vedenia.

Všeobecná bezpečnosť

- Prístroj sa musí pravidelne kontrolovať na znaky poškodenia.
- Prístroj sa nesmie používať v prípade poškodenia sieťového kábla alebo krytu.
- Ak je sieťový kábel poškodený, smie ho vymeniť len autorizovaný servis, aby sa zabránilo nebezpečenstvu.
- Potraviny môžu horieť. Udržujte bezpečnú vzdialenosť od horľavých predmetov, ako sú napríklad závesy.



Výstraha!

Nebezpečenstvo popálenia horúcimi povrchmi! Plochy ktorých sa možno počas prevádzky dotknúť môžu byť horúce.

- Prístroja sa vždy dotýkajte iba za rúkovač.
- Počas prevádzky sa nikdy nedotýkajte ohrevných platní.

- Prístroj nie je určený na prevádzku s externými spínacími hodinami ani samostatným systémom diaľkového ovládania.
- Prístroj zapájajte len do takého zdroja prúdu, ktorého napätie a frekvencia zodpovedajú údajom na typovom štítku! Typový štítok sa nachádza na spodnej strane prístroja.
- Prístroj pripojte len do nepoškodenej, podľa predpisov inštalovanej zásuvky s ochranným kontaktom.
- Prístroj kladte vždy na suchú, stabilnú a rovnú plochu.
- Prístroj umiestňujte tak, aby bola dodržaná vzdialenosť na všetky strany najmenej 10 cm a smerom hore 1 m.
- Prístroj sa nesmie umiestňovať na horúcu plochu alebo do blízkosti zdrojov tepla.
- Predmety vyrobené z kovu, napríklad príbor alebo hliníková fólia, sa nesmú klást na grilovacie platne, pretože sa môžu rozpáliť.
- **VÝSTRAHA:** Nebezpečenstvo požiaru! Nikdy nekladte predmety na grilovacie platne.
- **VÝSTRAHA:** Na tomto prístroji sa nesmie používať drevené uhlie ani podobné horľavé látky.
- Prístroj používajte iba v zatvorenom stave.
- Prístroj nepoužívajte na flambovanie potravín.
- Na ohrevné platne nekladte žiadne hliníkové misky, panvice ani podobne.
- Na kladenie, otáčanie a odobratie potravín nepoužívajte kovové príbory ani iné predmety, ktoré by mohli poškodiť neprilhavú vrstvu vložiek.
- Neprehrievajte riad, nádoby na smaženie a pečenie, aby ste zabránili vytváraniu dymu, ktorý môže byť nebezpečný pre malé zvieratá (napr. vtáky) so zvlášť citlivou dýchacou sústavou. Odporúčame vám vyhnúť sa chovaniu vtákov v kuchyni.
- Sieťový kábel sa nesmie dostať do kontaktu s horúcimi časťami prístroja.
- Počas prevádzky nenechávajte prístroj nikdy bez dozoru.
- Nepremiestňujte prístroj, kým je ešte horúci.

- Po každom použití vytiahnite sieťovú zástrčku zo zásuvky.
- Pred každým čistením prístroj vypnite a odpojte ho z elektrickej siete.
- Pred čistením alebo uskladnením nechajte prístroj a príslušenstvo vychladnúť.
- Zabezpečte, aby na sieťový kábel alebo sieťovú zástrčku nekvapkala voda.
- Prístroj a sieťový kábel so zástrčkou nikdy neponárajte do vody alebo iných kvapalín a nečistite pod tečúcou vodou!
- Prístroj sa nesmie umývať v umývačke riadu.
- Dodržiavajte odsek „Čistenie a starostlivosť“.

Pred prvým uvedením do prevádzky

- Pred prvým použitím odstráňte z prístroja všetky obalové materiály.
- Pred prvým použitím prístroj starostlivo vyčistite. Dbajte pri tom na odsek „Čistenie a starostlivosť“.

Príprava prístroja

Umiestnenie prístroja



Výstraha!

Potraviny môžu horieť. Udržujte bezpečnú vzdialenosť od horľavých predmetov, ako sú napríklad závesy.

Pozor!

Prístroj má protišmykové plastové nožičky. Pri nábytku, ktorý má lakový alebo plastový povrch, alebo bol ošetrovaný ošetrovacími prostriedkami, nemôže byť vylúčené, že tieto látky nenapadnú a nezmäkčia plastové nožičky. V prípade potreby umiestnite pod prístroj protišmykovú podložku.

- Prístroj postavte na pevnú, rovnú plochu odolnú proti teplu.

Otváranie krytu prístroja (obrázok 2)

- Otvorte kryt prístroja uvoľnením zámku (1) a odklopením krytu smerom hore (2).

Namastenie ohrevných platní

- Zľahka namažte ohrevné platne s neprilnavým povrchom pomocou tepelne odolného jedlého tuku, aby sa zabránilo prilepeniu potravín.

Príprava grilovaných potravín

- Pred zapnutím prístroja si vždy pripravte potraviny.

Pozor!

Nepoužívajte príliš hrubé potraviny, aby ste pri zatváraní veka prístroja zamedzili poškodeniu prístroja.

Zapnutie prístroja (obrázok 3)

- Zavrite kryt prístroja, aby sa rýchlejšie zahrial.
- Sieťovú zástrčku zapojte do nepoškodenej, podľa predpisov nainštalovanej zásuvky s ochranným kontaktom.

Červená kontrolka sa rozsvieti a indikuje prevádzku prístroja.

Príprava (obrázky 4 + 5)

Po rozsvietení zelenej kontrolky je prístroj predhriaty a môže sa naplniť.

Upozornenie: Pre udržanie teploty sa prístroj počas grilovania viackrát dohrieva. Počas procesu dohrievania svieti kontrolka načerveno. Ak sa opäť dosiahne optimálne teplota, kontrolka svieti znovu nazeleno.



Výstraha!

Nebezpečenstvo popálenia horúcimi povrchmi! Plochy ktorých sa možno počas prevádzky dotknúť môžu byť horúce.

- Prístroja sa vždy dotýkajte iba za rúkavät.
- Počas prevádzky sa nikdy nedotýkajte ohrevných platní.



Výstraha!

Nebezpečenstvo popálenia pri otvorení krytu!

- Kryt otvárajte opatrne.
- V prípade potreby noste rukavice.

Pozor!

Na plnenie a vyprázdňovanie prístroja používajte iba potrebné pomôcky z dreva alebo teplovzdorného plastu, aby sa zabránilo poškodeniu ohrevných platní.

- Otvorte kryt prístroja uvoľnením zámku a odklopením krytu smerom hore.
- Položte grilovaciu potravinu.
- Kryt zavrite otočením dole a pritlačením hornej ohrevnej platne na potraviny, ktoré chcete grilovať.
- Pravidelne kontrolujte, či potraviny, ktoré grilujete, zodpovedajú vašim predstávám.

- Po dosiahnutí požadovaného stupňa zhnedenia potraviny vyberte.

Vypnutie prístroja (obrázok 6)

Vytiahnite sieťovú zástrčku zo zásuvky a nechajte prístroj a príslušenstvo vychladnúť.

Príklad receptu

Marinovaný steak

Zloženie:

- 200 g prírodného steaku
- 5 čajových lyžičiek slnečnicového oleja
- 1 strúčik cesnaku
- soľ
- korenie
- mletá paprika

Príprava:

- Strúčik cesnaku nakrájame natenko a zmiešame s olejom, trochou soli, koreniami a mletej paprikou.
- Steak vložíme do marinády a natrieme ho zo všetkých strán.
- Marinádu necháme pôsobiť asi 20 minút.

Čistenie a starostlivosť



Výstraha!

Hrozí nebezpečenstvo zásahu elektrickým prúdom kvôli vlhkosti!

Prístroj

- neponárajte do vody,
- nedržte pod tečúcou vodou;
- nečistite v umývačke riadu.



Varovanie!

Nebezpečenstvo popálenia horúcimi povrchmi!

- Pred čistením nechajte prístroj a príslušenstvo vždy úplne vychladnúť.

Pozor!

- Prístroj nikdy nečistite pomocou čistiacich prostriedkov alebo rozpúšťadiel, pretože ho môžu poškodiť alebo pri ďalšom použití sa môžu znečistiť potraviny.
- Nepoužívajte abrazívne hubky ani abrazívne čistiace prostriedky, aby nedošlo k poškodeniu povrchov prístroja.
- Nikdy nelejte studenú vodu na zohriate ohrevné platne alebo prístroj.
- Neškriabte pripečené zvyšky potravín tvrdými predmetmi. Prístroj by sa tým mohol poškodiť.
- Hrubé nečistoty z grilovacích platin odstráňte pomocou špachtle z dreva alebo plastu.
- Zvyšky oleja alebo tuku môžete utrieť papierovou kuchynskou utierkou a dať do zvyškového odpadu. Olej alebo tuk sa v žiadnom prípade nesmie likvidovať cez odtok (umývadlo, toaleta).

Pred prvým použitím

Pred prvým uvedením do prevádzky sa musí prístroj dôkladne vyčistiť.

- Vyčistite prístroj a ohrevné platne tak, ako je opísané v odseku „Čistenie prístroja“.
- Zavrite kryt sklopením dole a stlačením zámku, až budete počuť zaklapnutie.
- Zapojte sieťovú zástrčku do zásuvky a nechajte prístroj na 10 minút v uzatvorenom stave zahrievať, aby ste z ohrevných platin odstránili zvyšky látok spojených s výrobou.

Upozornenie: Odparením zvyškov súvisiacich s výrobou môže dôjsť k miernemu pachu a dymu. Je to normálne a nie je to nebezpečné. Pre dostatočné vetranie otvorte napríklad okno.

- Potom nechajte prístroj úplne vychladnúť a znovu vyčistite prístroj a ohrevné platne mierne navlhčenou utierkou.
- Ohrevné platne a prístroj napokon dôkladne osušte.

Čistenie prístroja

- Uistite sa, že sieťová zástrčka je vytiahnutá zo zásuvky.
- Pred čistením nechajte prístroj najskôr vždy úplne vychladnúť.
- Ohrevné platne vyčistite vlhkou špongiou a trochou prostriedku na umývanie riadu. Dbajte pritom na to, aby voda nestekala po bokoch prístroja.
- Poutierajte jemne navlhčenou utierkou, aby ste odstránili zvyšky prostriedku na umývanie riadu.
- Vonkajšiu stranu prístroja vyčistite len jemne navlhčenou utierkou s trochou prostriedku na umývanie riadu.
- Ohrevné platne a prístroj napokon dôkladne osušte.

Skladovanie

- Pred uskladnením nechajte prístroj najskôr vždy úplne vychladnúť.
- Zavrite kryt zariadenia a zaistite ho.
- Skladujte prístroj na čistom, suchom a bezprašnom mieste.

Likvidácia

Likvidácia obalu

Obal výrobku je vyrobený z materiálov vhodných na recykláciu. Obalové materiály odstráňte v súlade s ich označením v rámci verejných zberných dvorov, resp. podľa miestnych predpisov.

Likvidácia starého prístroja

 Ak už elektrický prístroj ďalej nepoužívate, bezplatne ho odovzdajte vo verejnom zbernom dvore pre staré elektrické prístroje. Elektroprístroje po životnosti sa v žiadnom prípade nesmú dostať do smetných nádob na komunálny odpad (pozrite symbol).

Elektrické prístroje neodhadzujte do odpadu z domácností.

Podľa Európskej smernice 2012/19/EÚ o odpade z elektrických a elektronických použitých prístrojov a jej implementácie do národných právnych predpisov sa staré elektrické prístroje musia zbierať osobitne a poselať sa na recykláciu šetrnú k životnému prostrediu.

Alternatíva recyklácie k požiadavke vrátenia: Majiteľ elektrického prístroja sa zaväzuje alternatívne namiesto vrátenia k spolupráci pri primeranom zužitkovaní v prípade vzdania sa vlastníctva. Na tento účel môže byť starý prístroj odovzdaný aj do zberného miesta, ktoré zneškodňuje v súlade s národnými zákonmi o recyklácii a odpade.

Diely príslušenstva a pomôcky bez elektrických komponentov pridané k starým prístrojom sa toho netýkajú.

Ďalšie pokyny k likvidácii

Váš starý elektrický prístroj odovzdajte tak, aby nebola ovplyvnená jeho ďalšia recyklácia. Staré elektrické prístroje môžu obsahovať škodlivé látky. Pri nesprávnej manipulácii alebo poškodení prístroja môžu tieto pri jeho neskoršej recyklácii spôsobiť ujmu na zdraví alebo znečistiť vodné toky či pôdu.

Technické údaje

Model	NN-SM-02
Napätie	220 – 240 V~
Frekvencia	50 – 60 Hz
Príkon	750 W
Rozmery	výška × šírka × hĺbka cca 70 × 230 × 220 mm



Záruka

Kaufland vám poskytuje záruku 3 roky, ktorá začína plynúť dňom kúpy.

Zo záruky sú vylúčené poškodenia, ktoré boli spôsobené nerešpektovaním pokynov v návode na obsluhu, nesprávnym používaním, neodborným zaobchádzaním, samovoľnými opravami alebo nedostatočnou údržbou a starostlivosťou.

Уважаеми клиенти,

Поздравяваме Ви с покупката на Вашия нов уред. Избрали сте продукт с прекрасно съотношение цена/качество, който ще Ви доставя много радости.

Преди да използвате уреда, запознайте се с всички инструкции за обслужване и безопасност.

Използвайте уреда само според описанието и за посочените области на приложение.

При предаване на уреда на трети лица предайте им и цялата му документация.

Обхват на доставката (фиг. 1)

- Контактен грил
- Инструкция за употреба

Проверете дали са налице всички части и дали по уреда няма повреди от транспортирането.

Не пускайте в експлоатация повреден уред! При повреда, моля, обръщайте се към филиал на Kaufland.

Безопасност

Преди да използвате уреда за първи път, прочетете внимателно следните инструкции за употреба.

За безопасна употреба следвайте указанията за безопасност по-долу.

Символи и тяхното значение



Прочетете инструкцията за употреба!



Внимание! Горещи повърхности!



Опасност от електрическо напрежение!



Общ символ за опасност!



Този символ обозначава материали и предмети, които са предназначени за контакт с хранителни продукти.

Употреба по предназначение

- Уредът е предназначен за използване само като сандвич тостер за приготвяне на хранителни продукти в обичайни за домакинствата количества.
- Не използвайте уреда на открито.
- Уредът е предназначен само за домашна употреба. Той не е предвиден за промишлено приложение.
- Използвайте уреда само за описаното приложение и с оригиналните принадлежности. Всяка друга употреба или изменение се смятат за несъответстващи на предназначението. Не се поема отговорност за щети, причинени от употреба, несъответстваща на предназначението, или неправилно обслужване.

Безопасност на деца и хора



Предупреждение!

Съществува опасност от задушаване на децата при игра с опаковката!

- Непременно дръжте опаковъчните материали далече от деца.

- Деца на възраст 8 години и повече, както и възрастни хора с намалени физически, сензорни или ментални способности или с недостатъчно опит и познания могат да използват уреда само под наблюдение или след като са инструктирани относно безопасната му работа и са разбрали произтичащите опасности.
- Деца не трябва да играят с уреда.
- Почистването и поддръжката от потребителя не следва да се извършва от деца, освен ако не са на 8 или повече години и не са под наблюдение.
- Деца под 8 години да се държат далеч от уреда и хранващия кабел.

Общи инструкции за безопасност

- Уредът трябва да се проверява редовно за признаци на повреда.
- Уредът не трябва да се използва, ако са повредени хранващият кабел или корпусът.
- Ако хранващият кабел е повреден, той може да бъде заменен само от оторизиран сервиз, за да се предотвратят опасности.

- Хранителните продукти може да се запалят. Поддържайте достатъчно разстояние от запалими предмети, като например завеси.



Предупреждение!

Опасност от изгаряне поради горещи повърхности! По време на работа повърхностите на уреда, до които може да се допрете, могат да бъдат много горещи.

- Хващайте уреда само за дръжката.
- По време на работа никога не докосвайте нагревателните плочи.

- Уредът не е подходящ за работа с външен таймер или отделна система за дистанционно управление.
- Свързвайте уреда само към електрозахранване, чиито напрежение и честота съвпадат с данните от типовия етикет! Типовият етикет се намира на долната страна на уреда.
- Свързвайте уреда само към безопасен контакт, който не е повреден и е инсталиран в съответствие с изискванията.
- Винаги поставяйте уреда върху суха, стабилна и равна повърхност.
- Поставяйте уреда така, че разстоянието от всичките му страни да е най-малко 10 cm, а отгоре 1 m.
- Уредът не трябва да се поставя върху гореща повърхност или в близост до източник на топлина.
- Предметите от метал, напр. прибори или алуминиево фолио, не трябва да се поставят върху грил плочите, тъй като могат да се нагорещат.
- ПРЕДУПРЕЖДЕНИЕ: Опасност от пожар! Никога не съхранявайте предмети върху грил плочите.
- ПРЕДУПРЕЖДЕНИЕ: За този уред не бива да се използват дървени въглища или подобни горивни материали.
- Използвайте уреда само в затворено състояние.
- Не използвайте уреда за фламбиране на хранителни продукти.
- Не поставяйте алуминиеви тави, тигани или подобни предмети върху нагревателните плочи.
- За поставянето, обръщането и изваждането на хранителните продукти не използвайте метални прибори или други предмети, които може да повредят незалепващото покритие на сменяемите плочи.

- Не пренагрявайте съдовете си за варене, пържене и печене, за да избегнете задимяване, което може да е опасно за малки животни (напр. птици) с особено чувствителна дихателна система. Препоръчваме Ви да не държите птици в кухнята.
- Захранващият кабел не трябва да се допира до горещите части на уреда.
- Никога не оставяйте уреда без наблюдение по време на работа.
- Не местете уреда, докато е още горещ.
- След всяка употреба изключвайте щепсела от контакта.
- Преди всяко почистване изключвайте уреда и от електрическото захранване.
- Преди да почистите или приберете уреда и принадлежностите, ги оставете да се охладят.
- Уверете се, че върху захранващия кабел или щепсела не капе вода.
- Никога не потапяйте уреда и захранващия кабел с щепсела във вода или други течности и не го почиствайте под течаща вода!
- Уредът не трябва да се почиства в съдомиялна машина.
- Спазвайте инструкциите в раздел „Почистване и поддръжка“.

Преди първото пускане в експлоатация

- Преди първата употреба отстранете всички опаковъчни материали от уреда.
- Преди първата употреба почистете внимателно уреда. За тази цел спазвайте инструкциите в раздел „Почистване и поддръжка“.

Подготовка на уреда за работа

Поставяне на уреда



Предупреждение!

Хранителните продукти може да се запалят. Поддържайте достатъчно разстояние от запалими предмети, като например завеси.

Внимание!

Уредът е снабден с нехлъзгащи се пластмасови крачета. При мебели, които са с покритие от лак или пластмаса или са третирани със средства за поддръжка, не може да се изключи възможността тези вещества да въздействат върху пластмасовите крачета и да ги размекнат. При необходимост поставете неплъзгаща се подложка под уреда.

- Поставете уреда върху стабилна, равна и устойчива на топлина повърхност.

Отваряне на капака (фиг. 2)

- Отворете капака на уреда, като дръпнете заключващата пластина (1) и след това отворите капака нагоре (2).

Намазване на плочите с мазнина

- Намажете незалепващите плочи с малко термоустойчива мазнина за готвене, за да избегнете залепването на хранителни продукти.

Подготовка на хранителните продукти за печене

- Винаги пригответе хранителните продукти, преди да включите уреда.

Внимание!

Не използвайте твърде дебели хранителни продукти, за да избегнете повреда на уреда при затварянето на капака на уреда.

Включване на уреда (фиг. 3)

- Затворете капака на уреда, за да може уредът да загрее по-бързо.
- Включете щепсела в неповреден и монтиран в съответствие с изискванията заземен контакт.

Червената индикаторна лампичка свети и показва, че уредът е включен.

Приготвяне (фиг. 4 + 5)

Щом индикаторната лампичка светне в зелено, уредът е загрят и в него може да бъдат поставени продукти.

Указание: За да поддържа температурата, уредът се нагрява допълнително няколко пъти по време на печенето. По време на допълнителното нагряване индикаторната лампичка свети в червено. Когато оптималната температура е достигната отново, индикаторната лампичка отново светва в зелено.



Предупреждение!

Опасност от изгаряне поради горещи повърхности! По време на работа повърхностите на уреда, до които може да се допрете, могат да бъдат много горещи.

- Хващайте уреда само за дръжката.
- По време на работа никога не докосвайте нагревателните плочи.



Предупреждение!

Опасност от изгаряне при отваряне на капака.

- Отваряйте капака внимателно.
- При необходимост носете кухненски ръкавици.

Внимание!

За поставяне и изваждане на продукти от уреда използвайте само прибори от дърво или топлоустойчива пластмаса, за да избегнете повреда на плочите.

- Отворете капака на уреда, като дръпнете заключващата пластина и отворите капака нагоре.
- Поставете продуктите за печене.
- Затворете капака, като го затворите и горната плоча легне върху хранителния продукт за печене.
- Периодично проверявайте дали хранителният продукт за печене е готов по Ваш вкус.
- Извадете хранителния продукт за печене, когато е готов и е постигната желаната степен на изпичане.

Изключване на уреда (фиг. 6)

Извадете щепсела от контакта и оставете уреда и принадлежностите да се охладят.

Примерна рецепта

Маринован стек

Съставки:

- 200 г стек натюр
- 5 с.л. слънчогледово олио
- 1 скилидка чесън
- сол
- пипер
- червен пипер

Приготвяне:

- Нарезете скилидката чесън на ситно и я смесете с олио, малко сол, пипер и червен пипер.
- Поставете стека в маринатата и го намажете от всички страни.
- Оставете маринатата да попие за ок. 20 минути.

Почистване и поддръжка



Предупреждение!

При влага има опасност от токов удар!

Уредът

- не трябва да се потапя във вода;
- не трябва да се държи под течаща вода;
- не трябва да се почиства в съдомиялна машина.



Внимание!

Опасност от изгаряне поради горещи повърхности!

- Преди почистване винаги оставайте уреда и принадлежностите му да изстинат напълно.

Внимание!

- Никога не почиствайте уреда с почистващи препарати или разтворители, тъй като те могат да го повредят или да замърсят хранителните продукти при следващата употреба.
- Не използвайте абразивни гъби, нито абразивни почистващи препарати, за да не повредите повърхностите на уреда.
- Никога не изливайте студена вода върху нагретите плочи или върху уреда.
- Не изстъргвайте загорелите остатъци от хранителни продукти с твърди предмети. По този начин уредът може да се повреди.
- Отстранете грубите замърсявания от плочите с шпатула от дърво или пластмаса.
- Остатъците от олио или мазнина може да избършете с кухненска хартия и да я изхвърлите при битовите отпадъци. В никакъв случай изхвърлянето на олиото или мазнината не трябва да става в канала (мивка, тоалетна).

Преди първата употреба

Преди първото пускане в експлоатация уредът трябва да бъде почистен основно.

- Почистете уреда и плочите, както е описано в раздел „Почистване на уреда“.
- Заклучете капака, като го затворите и натиснете заключващата пластина, докато се чуе щракване.

- Пъхнете щепсела в контакта и оставете затворения уред да загрява 10 минути, за да отстраните остатъци, свързани с производството, от плочите.

Указание: При изпаряването на остатъците, свързани с производството от уреда, може да се стигне до образуване на лек дим и миризма. Това е нормално и не е опасно. За достатъчно проветряване отворете например прозорец.

- Оставете уреда да се охлади напълно и почистете отново уреда и плочите с леко навлажнена кърпа.
- След това подсушете добре плочите и уреда.

Почистване на уреда

- Уверете се, че щепселът е изваден от контакта.
- Преди да почистите уреда, винаги го оставяйте напълно да изстине.
- Почистете плочите с влажна гъба и малко почистващ препарат. При това внимавайте по страните на уреда да не се стича вода.
- След това избършете добре с леко навлажнена кърпа, за да отстраните остатъци от препарата за съдове.
- Почистете външната страна на уреда само с леко навлажнена кърпа.
- След това подсушете добре плочите и уреда.

Съхранение

- Винаги оставяйте уреда да се охлади напълно, преди да го приберете.
- Затворете плътно капака на уреда със заключващата пластина.

- Съхранявайте уреда на чисто, сухо място без прах.

Отстраняване на отпадъците

Изхвърляне на опаковката

Опаковката на продукта е от рециклиращи се материали. Отстранявайте материалите на опаковката в съответствие с обозначението им на обществените места за събиране на отпадъци, респ. според изискванията във Вашата страна.

Изхвърляне на стар уред



Ако не искате повече да използвате уреда, предайте го безплатно в пункт  за събиране на стари електроуреди. В никакъв случай старите електроуреди не трябва да се изхвърлят в контейнера за общи отпадъци (вж. символа).

Не изхвърляйте електроуреди с битовите отпадъци.

Според европейската Директива 2012/19/ЕС относно отпадъци от електрическо и електронно оборудване (ОЕЕО) и прилагането в националното право използваните електроуреди трябва да бъдат събирани разделно и рециклирани по щадящ околната среда начин.

Алтернатива за рециклиране на задължението за връщане:

Собственикът на електроуредите е задължен да съдейства за правилното му използване, в случай на смяна на собствеността, като алтернатива на връщането. Старият електроуред може да бъде предоставен на пункт за връщане, който изхвърля уреда съобразно националния закон за рециклиране

на отпадъци и закона за управлението на отпадъците.

Това не засяга принадлежностите и приспособленията без електрически компоненти на старите електроуреди.

Други указания за отстраняване

Предайте стария електроуред така, че да не бъде нарушена възможността за неговата повторна употреба или преработване.

Старите електроуреди могат да съдържат вредни вещества. При неправилна употреба или повреждане на уреда може впоследствие да възникнат щети за здравето или замърсяване на водите и почвите.

Технически данни

Модел	NN-SM-02
Напрежение	220 – 240 V~
Честота	50 – 60 Hz
Мощност	750 W
Размери	Височина x ширина x дълбочина ок. 70 x 230 x 220 mm



Гаранция

Kaufland Ви дава гаранция от 3 години от датата на покупката.

Гаранцията не се отнася за щети, причинени от неспазване на инструкцията за употреба, злоупотреба, неправилно боравене, собственооръчни ремонти или недостатъчно обслужване и поддръжка.

D

Haben Sie Fragen zur Bedienung des Gerätes?

Schnelle und kompetente Hilfe erhalten Sie über unsere kostenlose Service-Hotline:

☎ 08 00 / 1 52 83 52 (Kostenfrei aus dem deutschen Fest- und Mobilfunknetz)

www.kaufland.de

CZ

Máte dotazy týkající se obsluhy zařízení?

Rychlou a kompetentní pomoc získáte na naší bezplatné zákaznické lince:

☎ 800 165 894 (bezplatně z české pevné a mobilní sítě)

www.kaufland.cz

HR

Imate li pitanja vezano uz uređaj?

Za brzu i stručnu pomoć nazovite našu službu za potrošače na besplatan broj:

☎ 0800 223 223 (besplatno iz hrvatske fiksne ili mobilne mreže)

www.kaufland.hr

PL

Czy masz pytania dot. działania tego urządzenia?

Szybko i fachowo pomoc otrzymasz dzwoniąc na naszą bezpłatną infolinię:

☎ 800 300 062

www.kaufland.pl

RO MD

Aveți întrebări cu privire la utilizarea aparatului?

Vă stăm la dispoziție prin asistența rapidă și competentă disponibilă gratuit prin hotline-ul nostru: RO: ☎ 0800 080 888 (număr apelabil doar din rețelele Orange, Vodafone, Telekom, Urc România și RCS&RDS)

MD: ☎ 0800 1 0800 (număr apelabil gratuit din orice rețea de telefonie din Moldova)

www.kaufland.ro

SK

Máte otázky týkajúce sa zariadenia?

Rýchlu a odbornú pomoc získate na našej bezplatnej zákaznickej linke:

☎ 0800/15 28 35 (bezplatne z pevnej aj mobilnej siete)

www.kaufland.sk

BG

Имате ли въпроси относно използването на уреда?

Бърза и компетентна помощ можете да получите по нашата безплатна сервизна гореща линия:

☎ 0800 12 220 (безплатно от цялата страна)

www.kaufland.bg

- D** Die aktuelle Bedienungsanleitung finden Sie auch unter: **www.kaufland.de**
- CZ** Aktuální návod k použití je možné nalézt také na adrese: **www.kaufland.cz**
- HR** Upute za uporabu možete potražiti i na adresi: **www.kaufland.hr**
- PL** Aktualną instrukcję obsługi można znaleźć również na stronie: **www.kaufland.pl**
- RO** **MD** Din acest moment puteți găsi instrucțiunile de utilizare și pe: **www.kaufland.ro**
- SK** Aktuálny návod na obsluhu je možné nájsť aj na adrese: **www.kaufland.sk**
- BG** Актуалното ръководство за употреба можете да намерите също на: **www.kaufland.bg**

Hersteller / Výrobce / Proizvođač / Producent /
Producător / Výrobca / Производител:

Kaufland Stiftung & Co. KG, Rötelstr. 35,
74172 Neckarsulm, Deutschland, Německo,
Njemačka, Niemcy, Germania, Nemecko,
Германия

Importator / Distribuitor MD: Kaufland SRL,
str. Sfatul Țării, nr. 29, Chișinău, MD-2012,
Republica Moldova

Дистрибутор: Кауфланд България ЕООД
енд Ко КД, ул. Скопие 1А, 1233 София

Ursprungsland: China / Země původu: Čína /
Zemlja podrijetla: Kina / Wyprodukowano
w Chinach / Țara de origine: China / Krajina
rôvodu: Čína / Страна на произход: Китай



NN-SM-02

788 / 1307710 / 1869540